

Cash Register

ECR 8220 S

GUIDE USAGER

FRANÇAIS

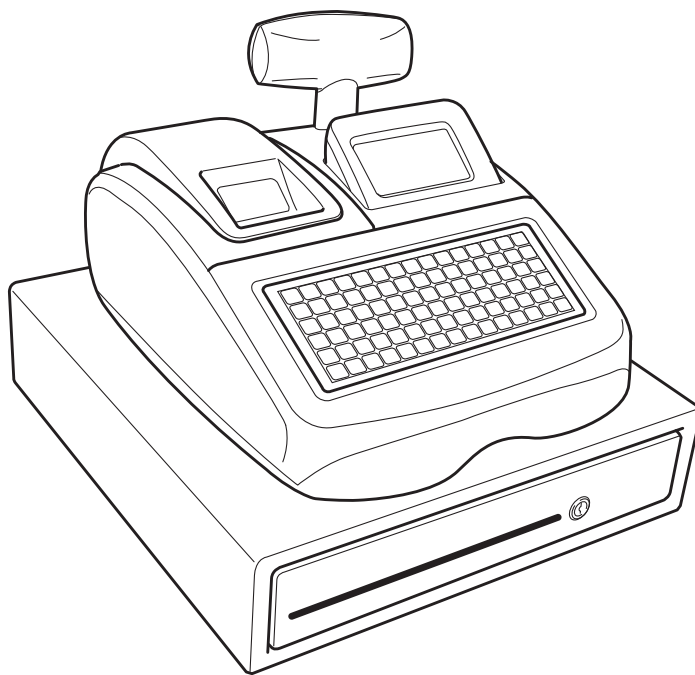

olivetti

PUBLICATION ISSUED BY:

Olivetti S.p.A.
www.olivetti.com

Copyright © 2013, Olivetti

All rights reserved

Printed in Italy



Your attention is drawn to the following actions that could compromise the characteristics of the product:

- incorrect electrical supply;
- incorrect installation; incorrect or improper use, or, in any case, not in accordance with the warnings given in the User Manual supplied with the product;
- replacement of original components or accessories with others of a type not approved by the manufacturer, or carried out by unauthorized personnel.

Nous attirons votre attention sur les actions suivantes qui peuvent compromettre la conformité attestée ci-dessus et les caractéristiques du produit:

- Alimentation électrique erronée;
- Installation ou utilisation erronée ou non conforme aux indications exposées dans le manuel d'utilisation fourni avec le produit;
- Remplacement de composants ou d'accessoires originaux par des pièces non approuvées par le constructeur, ou effectué par du personnel non autorisé.

Wir möchten Sie darauf hinweisen, daß folgende Aktionen die oben bescheinigte Konformität und die Eigenschaften des Produkts beeinträchtigen können:

- Falsche Stromversorgung;
- Installations- oder Bedienungsfehler bzw. Nichtbeachtung der Hinweise in der Bedienungsanleitung, die mit dem Produkt geliefert wurde;
- Das Auswechseln von Bauteilen oder Originalzubehör durch Unbefugte oder das Ersetzen durch Teile, die nicht vom Hersteller anerkannt werden.

Prestar mucha atención a las siguientes acciones que pueden comprometer la conformidad arriba certificada y, obviamente, las características del producto:

- Alimentación eléctrica errónea;
- Instalación o uso erróneos, improprios o no conformes con las advertencias detalladas en el manual de uso suministrado con el producto;
- Sustitución de componentes o accesorios originales con otros no aprobados por el fabricante o bien efectuada por parte personal no autorizada.

Het is belangrijk te weten dat de volgende acties nadelige gevolgen kunnen hebben voor de goede werking van het product:

- het verkeerd aansluiten van een stroombron;
- onjuiste installatie; onjuist of oneigenlijk gebruik, of handelingen die worden uitgevoerd zonder inachtneming van de waarschuwingen in de handleiding bij het product;
- vervanging van originele onderdelen of accessoires door onderdelen of accessoires van een type dat niet is goedgekeurd door de fabrikant, of vervanging die wordt uitgevoerd door onbevoegd personeel.

Chamamos a sua atenção para as seguintes acções que podem comprometer o desempenho do produto:

- abastecimento de corrente não adequado;
- instalação incorrecta, utilização incorrecta ou indevida, ou não respeitando os avisos descritos no Manual do Utilizador que é fornecido com o produto;
- substituição de componentes originais ou acessórios por outros de tipo não aprovado pelo fabricante, ou substituição realizada por pessoal não autorizado.

Vær opmærksom på, at følgende handlinger kan beskadige produktet:

- Forkert strømforsyning.
- Forkert installation, ukorrekt eller forkert brug eller, som under alle omstændigheder, ikke er i overensstemmelse med advarslerne i den medfølgende Brugervejledning.
- Udsifting af originale dele eller tilbehør med andre typer, som ikke er godkendt af fabrikanten, eller foretaget af uautoriseret personer.

Vær oppmerksom på følgende handlinger som kan forandre produktets karakteristikk:

- Gal elektrisk tilførsel;
 - Gal installasjon, galt eller ulempeleg bruk eller, i hvert fall, bruk som ikke samsvarer med advarslene i Brukerhåndboka som medfølger produktet;
 - Utsifting av originaldeler eller tilbehør med andre typer som ikke er godkjent av produsenten eller blir utført av personal uten autorisering.
-



FIGURES - IMAGES
ABBILDUNGEN - FIGURAS
AFBEELDINGEN - FIGURAS
FIGURER - BILDER

3



4

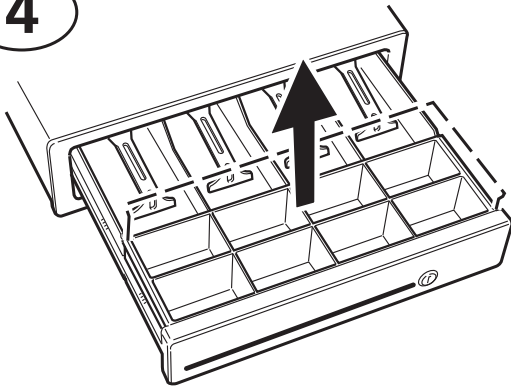

5

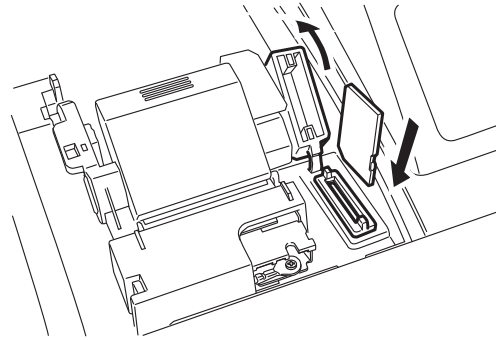



**SAFETY INFORMATION
INFORMATIONS DE SECURITE
SICHERHEITSVORSCHRIFTEN
INFORMACIÓN DE SEGURIDAD
VEILIGHEIDSINFORMATIE
INFORMAÇÃO SOBRE SEGURANÇA
SIKKERHEDSFORANSTALTNINGER
SIKKERHETSINFORMASJON**

	<ol style="list-style-type: none">1 Connect the power cord to an electrical outlet that is near the product and easily accessible.2 Install your cash register on a flat and stable surface, at a location where no one can step on or trip over the power cord.3 Do not use your cash register near water, or with wet hands.4 Do not expose your cash register to rain or moisture.5 Unplug your cash register from the electrical outlet before cleaning.
	<ol style="list-style-type: none">1 Brancher le cordon d'alimentation à la prise électrique qui se trouve près du produit et facilement accessible.2 Initialiser la caisse enregistreuse sur une surface plane et stable, dans une place où il n'y pas le risque de presser ou de heurter le cordon.3 Ne pas utiliser la caisse enregistreuse près de l'eau, ou avec les mains mouillées.4 Ne pas exposer la caisse enregistreuse à la pluie ou à l'humidité.5 Débrancher la caisse enregistreuse de la prise électrique avant de la nettoyer.
	<ol style="list-style-type: none">1 Das Netzkabel an eine Steckdose anschließen, die in der Nähe der Maschine und leicht zugänglich ist.2 Die Registrierkasse auf einer ebenen stabilen Fläche installieren. Darauf achten, dass keiner über das Netzkabel stolpern oder auf es treten kann.3 Die Kasse nicht in der Nähe von Wasser oder mit nassen Händen benutzen.4 Die Kasse nicht Regen oder Feuchtigkeit aussetzen.5 Vor Reinigungsarbeiten die Kasse vom Stromnetz trennen.
	<ol style="list-style-type: none">1 Conecte el cable de alimentación a una toma eléctrica que se encuentre cerca del producto y que tenga un fácil acceso.2 Instale su caja registradora en una superficie plana y estable, en un emplazamiento en el que nadie pueda pisar el cable de alimentación o tropezar con él.3 No utilice la caja registradora cerca del agua ni si tiene las manos húmedas.4 No exponga la caja registradora a la lluvia o la humedad.5 Desconecte la caja registradora de la toma eléctrica antes de la limpieza.
	<ol style="list-style-type: none">1 Sluit het netsnoer aan op een stopcontact dat zich in de buurt van het kasregister bevindt en vrij toegankelijk is.2 Installeer uw kasregister op een plat en stabiel oppervlak, op een plaats waar niemand op het netsnoer kan trappen of erover struikelen.3 Gebruik uw kasregister niet in de buurt van water, of met natte handen.4 Stel uw kasregister niet bloot aan regen of vocht.5 Trek de stekker uit het stopcontact voordat u het kasregister gaat schoonmaken.
	<ol style="list-style-type: none">1 Ligue o cabo de alimentação a uma tomada eléctrica que esteja perto da máquina e seja de fácil acesso.2 Instale a caixa registadora sobre uma superfície plana e estável, num local onde ninguém possa chocar com ela ou tropeçar no cabo de alimentação.3 Não utilize a caixa registadora perto de água, nem a manuseie se tiver as mãos molhadas.4 Não exponha a caixa registadora a chuva ou humidade.5 Desligue a caixa registadora da tomada de corrente antes de a limpar.
	<ol style="list-style-type: none">1 Tilslut de elektriske kabel til elnettet, som er ved siden af produktet og nemt tilgængelig.2 Placér Deres kasseapparat på en flad, sikker og stabil overflade, et sted hvor ingen kan gå eller trampe over det elektrisk kabel.3 Brug ikke Deres kasseapparat i nærheden af vand, eller med våde hænder.4 Deres kasseapparat må ikke udsættes for regn eller fugtighed.5 Slut Deres kasseapparat fra elnettet inden de går i gang med rengøring.
	<ol style="list-style-type: none">1 Kople strømkabelen til et eluttak som befinner seg i nærheten av produktet og er lett tilgjengelig.2 Installer kassaapparatet på en flatt og stabil overflate på en plass hvor ingen kan klive eller snuble på kabelen.3 Bruk ikke kassaapparatet i nærheten av vann eller med våte hender.4 Utsett kassaapparatet for regn eller fukt.5 Kople fra kassaapparatet fra eluttaket før rengjøringen.



HOW DO I PROCEED?
COMMENT JE DOIT PROCEDER?
VORGEHENSWEISE
¿QUÉ DEBO HACER A CONTINUACIÓN?
HOE GA IK TE WERK?
O QUE DEVO FAZER?
FREMANGSMÅDE?
HVORDAN GÅR MAN FREM?

	<ol style="list-style-type: none">1. Plug the cash register into a electrical outlet and insert the batteries.2. Load the paper.3. Proceed with Quick Start Programming.4. Perform basic sales transactions.5. Get to know your cash register in depth.
	<ol style="list-style-type: none">1. Brancher la caisse enregistreuse à la prise électrique et insérer les batteries.2. Charger le papier.3. Procéder avec la fonction Vite Démarre de Programmation.4. Exécuter les transactions de ventes basiques.5. Prendre confiance avec la caisse enregistreuse.
	<ol style="list-style-type: none">1. Die Kasse an eine Netzsteckdose anschließen und die Batterien einsetzen.2. Papier laden.3. Die Quick Start Programmierung durchführen.4. Einfache Verkaufsvorgänge ausführen.5. Sich mit allen Funktionen der Kasse vertraut machen.
	<ol style="list-style-type: none">1. Enchufe la caja registradora en una toma eléctrica e inserte las baterías.2. Cargue el papel.3. Continúe con la programación de la puesta en servicio rápida.4. Realice transacciones de venta básicas.5. Conozca más en detalle la caja registradora.
	<ol style="list-style-type: none">1. Sluit het kasregister aan op een stopcontact en plaats de batterijen.2. Plaats het papier.3. Voer de snelstart-programmering uit.4. Voer basis-verkooptransacties uit.5. Leer uw kasregister grondig kennen.
	<ol style="list-style-type: none">1. Ligue a caixa registradora a uma tomada eléctrica e insira as pilhas.2. Coloque o papel.3. Continue com a Programação de Iniciação Rápida.4. Realize transacções básicas de vendas.5. Familiarize-se com a sua caixa registradora.
	<ol style="list-style-type: none">1. Tilslut kasseapparatet til elnettet og sæt batterierne i.2. Sæt papir i.3. Gå frem med Hurtig Start Programmering.4. Indret basis salgstransaktioner.5. Lær Deres kasseapparat at kende.
	<ol style="list-style-type: none">1 Kople kassaapparatet til et eluttak og installer batteriene.2 Lade papir.3 Gå frem med Hurtigstartprogrammeringen.4 Utfør grunnleggende salgstransaksjoner.5. Lær å kjenne dit kassaapparat ordentlig.

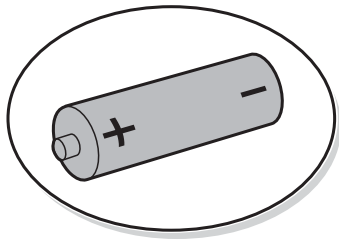

INSERTING MEMORY BACKUP BATTERIES
INSÉRER LES BATTERIES TAMPONS DE LA MÉMOIRE
BATTERIEN ZUR SPEICHERSICHERUNG EINSETZEN
INSERCIÓN DE LAS BATERÍAS DE RESPALDO DE LA MEMORIA
INSTALLEREN VAN DE BATTERIJEN VOOR NOODVOEDING
INSERIR AS PILHAS DE BACKUP DA MEMÓRIA
INDSÆT HUKOMMELSE BACKUP BATTERIER
INSTALLERE MINNETS BACKUPBATTERIER

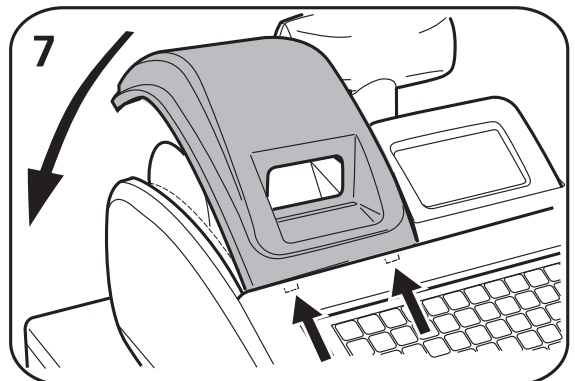
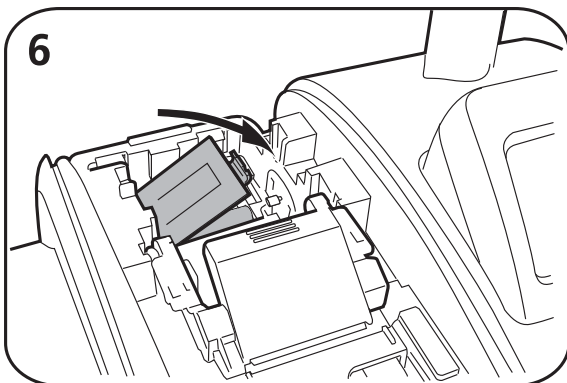
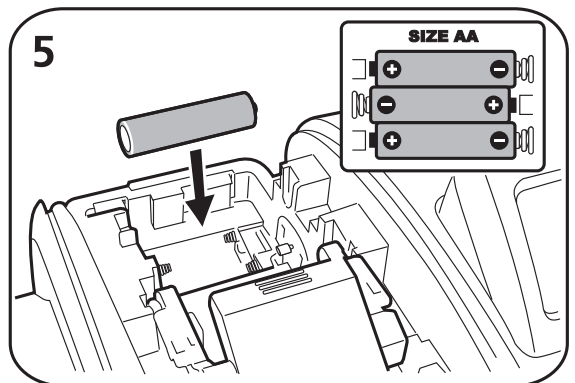
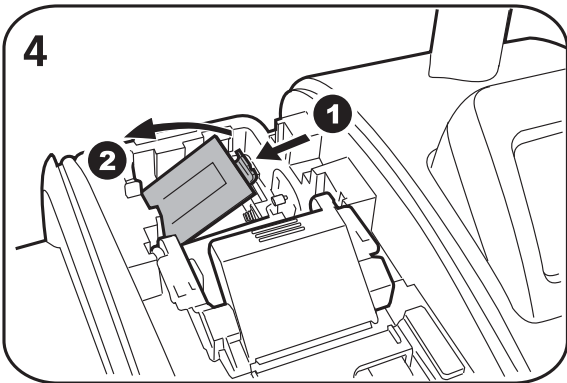
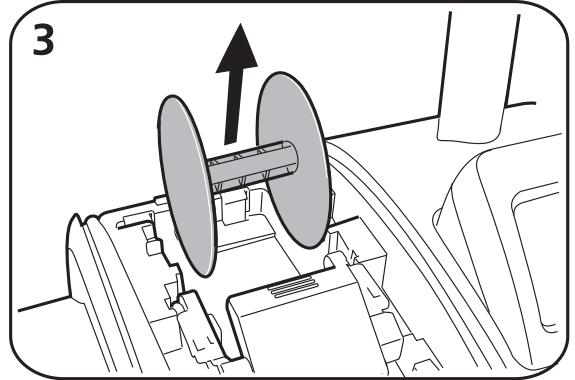
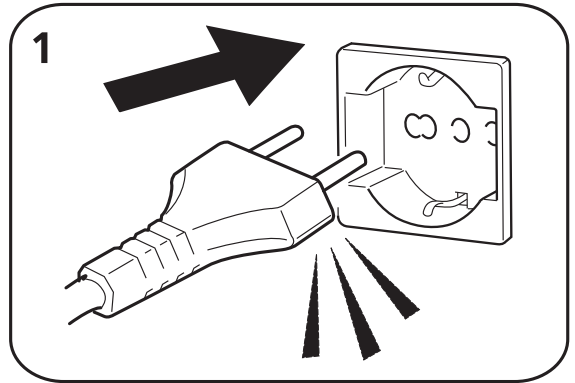
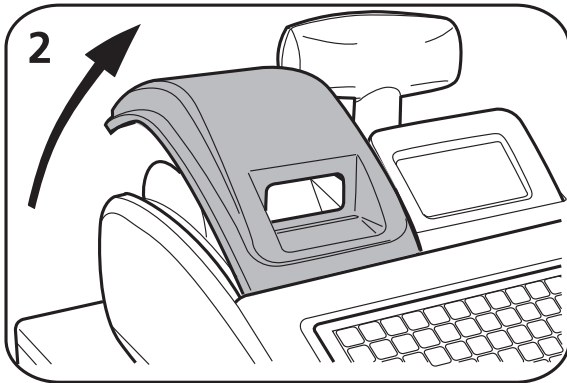

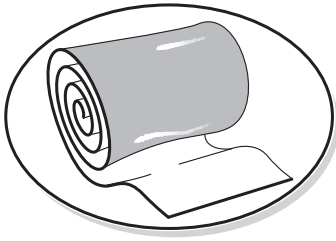

LOADING THERMAL PAPER
 INSTALLATION DU PAPIER THERMIQUE
 EINLEGEN VON THERMOPAPIER
 CARGA DEL PAPEL TÉRMICO
 THERMISCH PAPIER PLAATSEN
 COLOCAR PAPEL TÉRMICO
 ISÆTNING AF TERMOPAPIR
 LADE TERMISK PAPIR

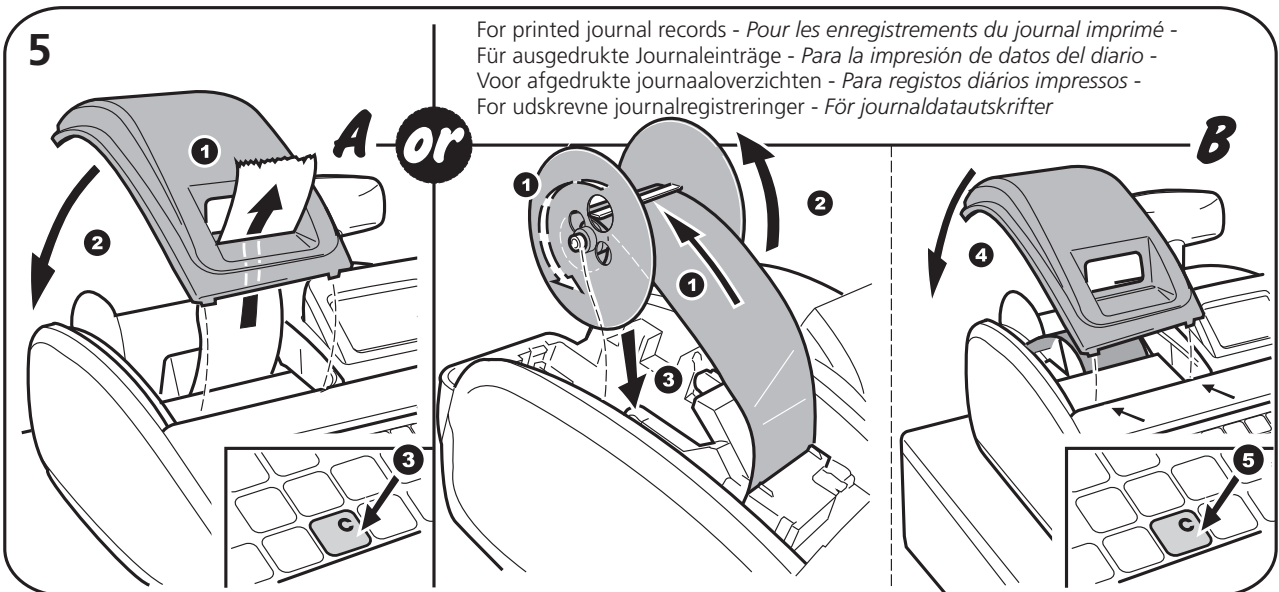
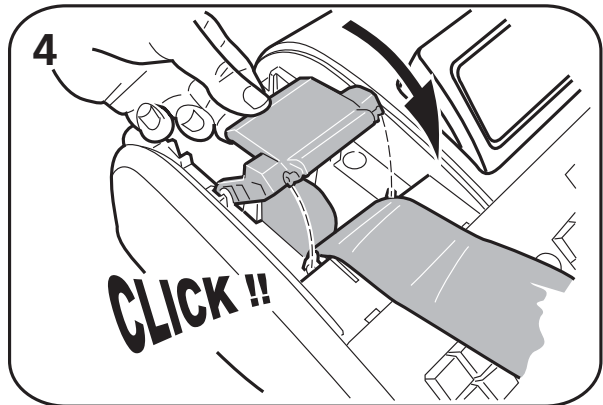
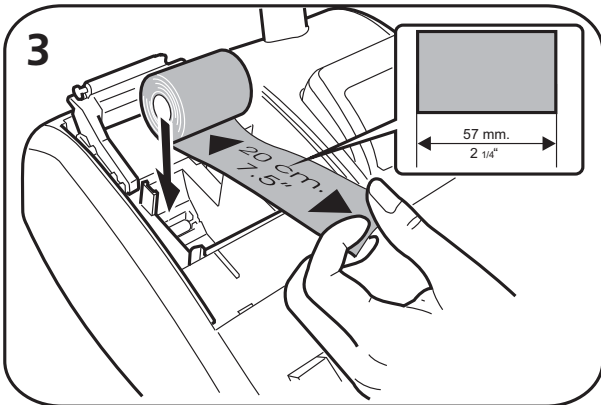
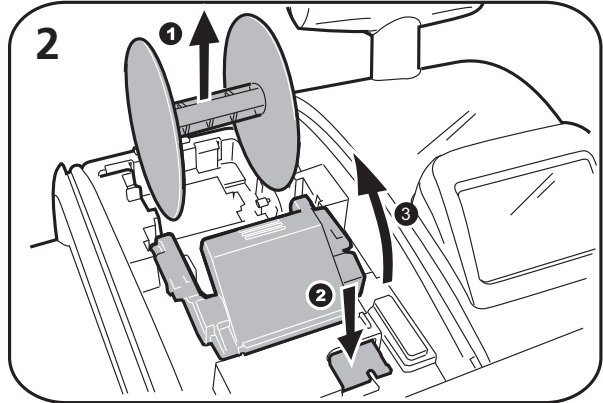
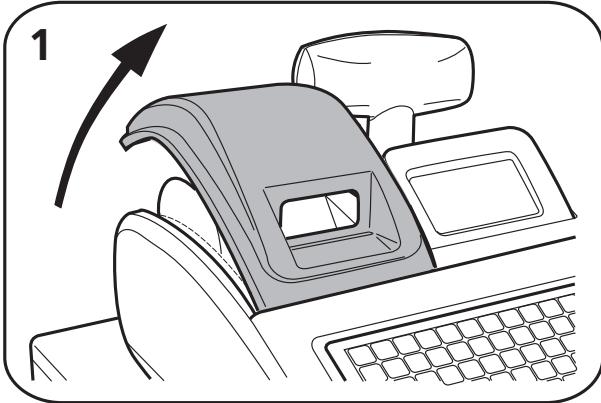



DAILY JOB OPERATIONS
OPÉRATIONS QUOTIDIENNES
TÄGLICHE ARBEITEN
OPERACIONES COTIDIANAS DURANTE EL TRABAJO
DAGELIJKSE TAKEN
OPERAÇÕES DIÁRIAS
DAGLIGE ARBEJDSOPERATIONER
DAGELIGE ARBEIDSHANDLINGER

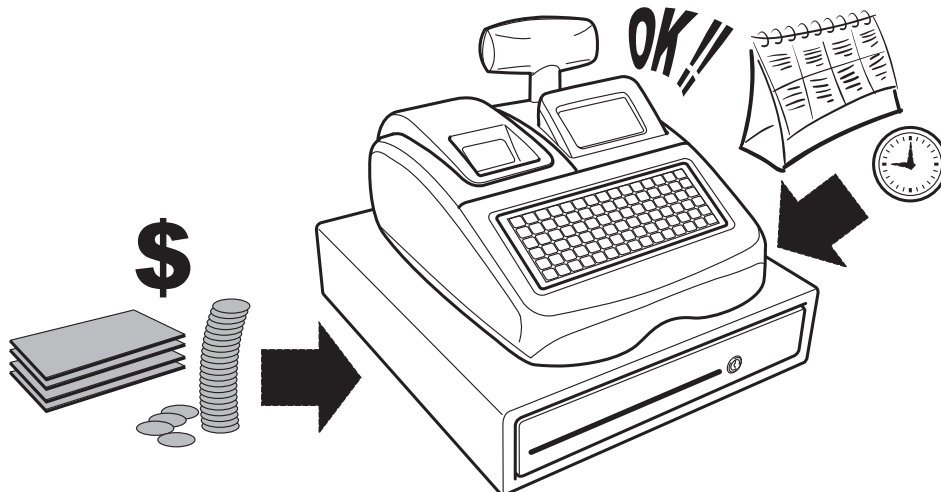

Morning startup
Démarré du matin
Einschalten zu
Geschäftsbeginn
Puesta en marcha al iniciode
la jornada
Morgens opstarten
Arranque da manhã
Opstart på morgenen



Sales transactions
Transactions de ventes
Verkaufsvorgänge
Transacciones de venta
Verkooptransacties
Transacções de vendas
Salgstransaktioner
Salgstransaksjoner

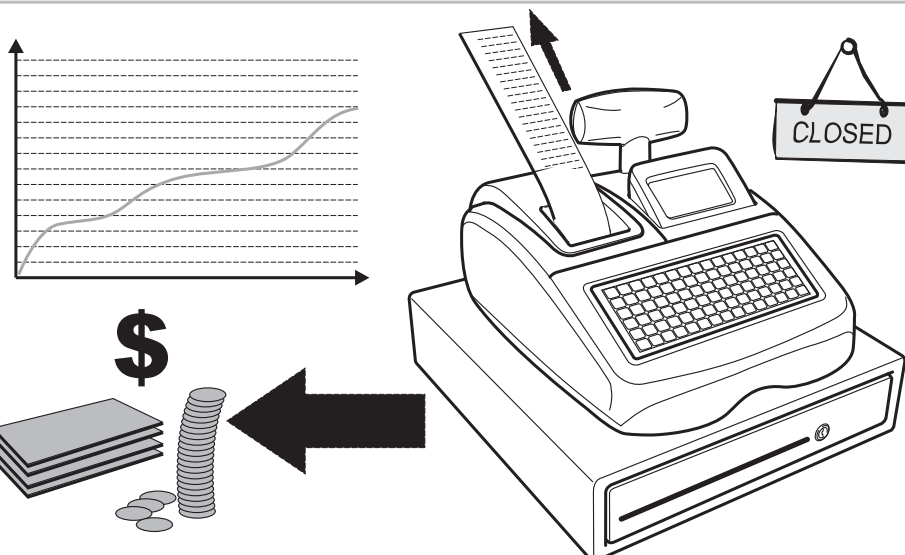

End of day reports
Compte-rendu de fin journée
Berichte bei Geschäftsende
Informes de cierre de lajornad.
Einddaags-rapportages
Relatórios de fim de dia
Slut af dagens registreringer
Försäljningstransaktioner
Rapporter ved dagens slutt

| READ THIS FIRST | À LIRE AVANT DE COMMENCER |
| BITTE DIES ZUERST LESEN |
| LEA ESTO EN PRIMER LUGAR | EERST LEZEN |

ENGLISH

IMPORTANT NOTICE FOR THE USER

Thank you for purchasing this state-of-the-art cash register. You can program your cash register in one of two ways: by directly using the keypad, as explained in the User Guide, or by using a specifically designed and intuitive ECR Programming Utility running on a computer that you connect to your cash register. If you wish to use this utility, download it from <http://www.olivetti.com/site/public/support.asp> after selecting your cash register model from the Driver/Firmware drop-down list. Then install it on your computer by following the step-by-step instructions provided in the Installation and Reference Guide which is automatically downloaded with the utility.

FRANÇAIS

NOTE IMPORTANTE POUR L'UTILISATEUR

Merci d'avoir acheté cette caisse enregistreuse fabriquée suivant les règles de l'art. Il existe deux façons de programmer votre caisse enregistreuse : directement depuis le clavier, tel que décrit dans le Guide Usager, ou bien par le biais de l'Utilitaire de programmation ECR, soit une application dédiée et conviviale à installer sur votre ordinateur qui vous permet de vous connecter à votre caisse enregistreuse. Si vous souhaitez utiliser cet utilitaire, téléchargez-le sur le site Internet <http://www.olivetti.com/site/public/support.asp> après avoir sélectionné votre modèle de caisse enregistreuse dans la liste déroulante du Pilote/Firmware. Installez-le ensuite sur votre ordinateur en suivant les instructions pas à pas fournies par le Guide de Référence et d'Installation qui est téléchargé automatiquement avec l'utilitaire.

DEUTSCH

WICHTIGE INFORMATION FÜR DEN BENUTZER

Vielen Dank für den Kauf dieser hochmodernen Registrierkasse. Sie können die Registrierkasse auf zwei Arten programmieren: entweder direkt über die Tastatur, wie in der Anwenderhandbuch beschrieben oder durch Verwendung eines speziell dafür entwickelten und intuitiven ECR-Dienstprogramms, das auf einem Computer ausgeführt wird, den Sie mit der Kasse verbinden. Wenn Sie dieses Dienstprogramm verwenden möchten, laden Sie es sich von der Internetseite <http://www.olivetti.com/site/public/support.asp> herunter, nachdem Sie Ihr Registrierkassenmodell aus dem Pull-Down-Menü der Treiber/Firmware ausgesucht haben. Installieren Sie es dann auf Ihrem Rechner, indem Sie sich an die Schritt-für-Schritt Anweisungen der Montage- und Bedienungsanleitung halten, die automatisch mit der Software heruntergeladen wird.

ESPAÑOL

AVISO IMPORTANTE PARA EL USUARIO

Muchas gracias por adquirir esta caja registradora de última generación. Puede programar su caja registradora de dos formas: usando directamente el teclado, de la forma explicada en el Guía de usuario, o bien usando Utilidad de programación de ECR, ejecutada en un ordenador conectado a la caja registradora. Si desea usar esta utilidad, descárguela desde <http://www.olivetti.com/site/public/support.asp> tras seleccionar su modelo de caja registradora en la lista desplegable Drivers/Producto/Firmware. A continuación, instálela en su ordenador siguiendo las instrucciones detalladas proporcionadas en la Guía de instalación y referencia que se descarga automáticamente con la utilidad.

NEDERLANDS

WAARSCHUWING VOOR DE GEBRUIKER

Dank u voor de aankoop van dit kasregister, gefabriceerd volgens de regels der kunst. U kunt uw kasregister op twee manieren programmeren: rechtstreeks via het toetsenbord zoals beschreven staat in de Gebruiksaanwijzing of wel met een speciaal hiervoor ontwikkeld, gebruiksvriendelijk ECR Hulpprogramma op de computer waarop uw kasregister is aangesloten. Indien u van dit hulpprogrammagebruik wenst te maken kunt u het downloaden van <http://www.olivetti.com/site/public/support.asp> nadat u eerst in het uitrolmenu van de Driver/Firmware het model van uw kasregister hebt gekozen. Voor de installatie volgt u stap voor stap de aanwijzingen op van de Handleiding voor Installatie en Gebruik, die automatisch samen met de software gedownload wordt.

| LEIA PRIMEIRO | LÆS FØRST HER |
| LES DETTE FØRST |

PORTUGUÊS

AVISO IMPORTANTE PARA O UTILIZADOR

Agradecemos a sua preferência na aquisição desta caixa registadora com a mais recente tecnologia. A sua caixa registadora pode ser programada de duas formas: directamente usando o teclado, conforme explicado no Guia do Utilizador, ou utilizando um Utilitário de Programação ECR intuitivo e foiespecificamente criado para esse fim que é executado num computador que será ligado à caixa registadora. Se pretender usar este utilitário, poderá descarregá-lo do site <http://www.olivetti.com/site/public/support.asp> após seleccionar o modelo da sua caixa registadora na lista Driver/Firmware. Depois, instale o utilitário no seu computador seguindo as instruções passo-a-passo fornecidas no Guia de Instalação e Referência que é também descarregado automaticamente com o software.

DANSK

VIGTIG MEDDELELSE TIL BRUGEREN

Tak for dit valg af vort topdesignede kasseapparat. Du kan programmere kasseapparatet på to måder: direkte via tastaturet, som beskrevet i Brugervejledningen, eller via et specialdesignet, intuitivt ECR Programmeringsværktøj der kører på en computer og som du kantslutte dit kasseapparat. Hvis du ønsker at anvende dette softwareværktøj, kan du downloade det fra <http://www.olivetti.com/site/public/support.asp> og efter at du har valgt din kasseapparatmodel i Driver/Firmware drop-down listen. Derefter kan det installeres på din computer ved at følge trin-for-trininstrukserne i Installations- og Referencevejledningen, der automatisk downloades sammen med hjælpeprogrammet.

NORSK

VIKTIG BEMERKING FOR BRUKEREN

Takk for ditt kjøp av dette avanserte kassaapparatet. Du kan programmere kassaapparatet på to måter: direkte ved å bruke tastaturet som er forklart i Brukerhåndboken eller ved å bruke et spesialkonstruert og intuitivt ECR programmeringsprogram som du bruker på en datamaskin som du kobler til kassaapparatet dit. Hvis du ønsker bruke denne programvaren, skal du laste den ned fra <http://www.olivetti.com/site/public/support.asp> da du har valgt modelle av kassaapparat i rullegardinlisten Driver/Firmware. Deretter skal du installere den i datamaskinet ved å følge de trinnvise instruksene i Installasjons- og referanseveiledningen. Du laster den automatisk ned sammen med programvaren.

Caractéristiques principales	1	Journal électronique	26
Fonctions Programmables	1	Programmation des touches fonction	28
Composantes de la caisse enregistreuse	2	Programmations avancées	29
Tiroir-caisse et boîtier amovibles	2	Programmation compteurs	32
Insertion d'une Carte mémoire de Stockage (SD)	2	Légendes courtes	32
Afficheurs opérateur et client	2	Légendes longues	32
Allumage de l'afficheur opérateur	2	Ouverture de session système	33
Extinction de l'afficheur opérateur	2	Ouverture de session vendeur	33
Symboles et messages	3	Ouverture de session vendeur école	33
Première Mise en Marche	3	Ouvertures de session manager	33
Fonctions de la Caisse Enregistreuse	4	Fermeture de session	33
Fonctions du Clavier	4	Impression de rapports de programmation	34
Fonctions non configurées	7	Mode école	34
Utilisation des menus	8	Activation et désactivation du mode école 3	5
Menu principal	8	Utilisation de la carte (SD)	35
Menu mode navigation	9	Initialisation du système	36
Masques de saisie de données	9	Rapports de gestion	36
Programmation des légendes	9	Rapports X et Z	37
Utilisation du clavier	10	Impression de rapports X	37
Utilisation du Tableau des caractères 10		Impression de rapports Z	37
Mise en route rapide	11	Rapports communs aux modes X et Z	37
Réglage de votre langue et conditions requises		Rapports spécifiques mode X	38
PLU/JE/TABLEAU	11	rapports spécifiques mode Z	38
Réglage du format de la date	12	Exemple rapport tous les PLU	39
Réglage de la date	12	Rapport stock mini PLU	39
Réglage du format de l'heure	12	Exemples de transactions de vente	40
Réglage de l'heure	12	Enregistrement d'une vente d'article à l'unité	
Paramétrage du numéro de l'ECR	12	avec paiement avec rendu monnaie	40
Programmation du menu mode	13	Enregistrement d'une vente d'articles multiples	
Programmation des données de ventes	13	avec paiement exacte	40
Création de noms de groupes de département	13	Enregistrement d'une vente d'articles multiples	
Programmation des départements	14	avec paiement exacte en devise l'étrangère	40
Programmation des articles par appel de code (PLU)	15	Enregistrement d'une vente d'articles multiples	
Touche de programmation d'un pourcentage		ayant le même prix	40
de remise/majoration	16	Enregistrement d'une vente avec département	
Programmation des touches de remise/majoration	16	multiples avec paiement en devise étrangère	
Programmation de taux de change		et rendu monnaie en devise locale	40
de devise étrangère	17	Enregistrement d'une vente avec carte de crédit	41
Programmation des codes-barres		Partage du paiement par espèces/carte de crédit	41
de prix fixés sur le point de vente	17	Carte de crédit 1	41
Programmation d'un en-tête et d'un pied		Paiement par chèque	41
de page ticket	18	Paiement par chèque avec rendu monnaie	41
Création de messages défilants sur l'afficheur client	18	Paiement par chèque en devise étrangère	
Création Automatique de Tickets de note		avec rendu monnaie en devise locale	41
de Frais (ABR)	18	Paiement mixte chèque/espèces	42
Création du message sur la facture	19	Enregistrement (-) de coupons de réduction	42
Configuration de votre caisse enregistreuse	19	Application d'une remise en % sur la vente totale	
Modification de la programmation de la caisse		en utilisant un taux de remise programmé	42
enregistreuse	19	Application d'une remise sur une vente totale	
Configuration initiale	20	en utilisant un taux de remise aléatoire	42
Mode opérateur	20	Application d'une remise sur des articles à l'unité (%)	
Mode impression ticket	22	en utilisant le taux de remise programmé	43
Mode D'impression des Factures	24	Application d'une majoration programmé	
Mode impression rapport	25	à une vente totale	43
Système vendeur	25	Application d'une majoration aléatoire à	
Programmation vendeur	26	une vente totale	43
		Enregistrement d'une transaction de vente	
		en utilisant des prix PLU préétablis	43

Enregistrement d'une Transaction de Vente en Utilisant les PLU Assignés aux Niveaux de la Page PLU	44	Enregistrement ouverture tiroir hors vente	46
Enregistrement d'une Transaction de Vente en Utilisant des Prix Associés à Deux PLU	44	Impression d'une copie du dernier ticket de vente ou d'une facture	46
Enregistrement d'une Vente de PLU Assignés a des Niveaux de Page PLU a l'aide de Leurs Deux Prix Associés	44	Mise en attente et rappel d'une transaction de vente	47
Remplacement d'un prix PLU préétabli associé à un code-barres	44	Transfert d'un paiement finalisé à une autre forme de paiement	47
Annulation de toute une transaction de vente	44	Paiement du reste après transaction	47
Annulation d'une donnée précédente au milieu d'une vente	45	Gestion du Client ou de la Table	48
Retour de marchandises d'articles multiples	45	Opérations de répartition tableau	48
Annulations articles multiples	45	Transactions de vente en utilisant les taux de TVA alternatif (ventes à emporter)	49
Entrée d'argent fonds de caisse	45	Opérations de répartition (Plateau ou plage)	49
Enregistrement département négatif	46	Conditions d'erreur	50
Enregistrement quantités avec décimales	46	Messages d'erreur	50
Enregistrement d'une sortie de caisse	46	Opérations de remise à zéro de la caisse enregistreuse	51
Enregistrement d'un numéro d'identification pour une transaction	46		

DIRECTIVE 2002/96/CE SUR LE TRAITEMENT, LA COLLECTE, LE RECYCLAGE ET LA MISE AU REBUT DES EQUIPEMENTS ELECTRIQUES ET ELECTRONIQUES ET DE LEURS COMPOSANTS

1. POUR LES PAYS DE L'UNION EUROPEENNE (UE)

Il est interdit de mettre au rebut tout équipement électrique ou électronique avec les déchets municipaux non triés : leur collecte séparée doit être effectuée. L'abandon de ces équipements dans des aires non appropriées et non autorisées peut nuire gravement à l'environnement et à la santé.

Les transgresseurs s'exposent aux sanctions et aux dispositions prévues par la loi.

POUR METTRE CORRECTEMENT NOS EQUIPEMENTS AU REBUT, VOUS POUVEZ EFFECTUER L'UNE DES OPERATIONS SUIVANTES :

- a Adressez-vous aux autorités locales, qui vous fourniront des indications et des informations pratiques sur la gestion correcte des déchets (emplacement et horaire des déchetteries, etc.).
- b A l'achat d'un de nos équipements, remettez à notre revendeur un équipement usagé, analogue à celui acheté.

Le symbole du conteneur barré, indiqué sur l'équipement, a la signification suivante :



- Au terme de sa durée de vie, l'équipement doit être remis à un centre de collecte approprié, et doit être traité séparément des déchets municipaux non triés ;
- Olivetti garantit l'activation des procédures de traitement, de collecte, de recyclage et de mise au rebut de l'équipement, conformément à la Directive 2002/96/CE (et modifications successives).

2. POUR LES AUTRES PAYS (NON UE)

Le traitement, la collecte, le recyclage et la mise au rebut des équipements électriques et électroniques doivent être effectués conformément à la loi en vigueur dans chaque pays.

DIRECTIVE 2006/66/CE RELATIVE AUX PILES ET ACCUMULATEURS AINSI QU'AUX DECHETS DE PILES ET D'ACCUMULATEURS

INFORMATIONS

Applicables dans les pays de l'Union européenne et dans les pays qui utilisent des systèmes de tri sélectif



Le symbole reporté sur les batteries, sur l'emballage ou sur la documentation signifie que les batteries fournies avec le produit ne doivent pas être mises au rebut avec les déchets municipaux non triés mais que leur collecte séparée doit être effectuée. Il faut déposer la batterie usagée dans les points de collecte agréés. La mise au rebut incorrecte peut avoir des effets dangereux sur l'environnement et sur la santé.

La présence des symboles chimiques Hg (mercure), Cd (cadmium) et Pb (plomb) indique que la batterie contient la substance mentionnée dans des quantités supérieures aux prescriptions de la directive.

CARACTÉRISTIQUES PRINCIPALES

- 99 départements pouvant être groupés en 10 catégories de marchandises maximum ;
- Jusqu'à 3.000 articles par appel de code (PLU) avec la possibilité de relier chaque prix au département et au code des taxes ;
- 15 vendeurs par code pour connaître les ventes de chaque vendeur et possibilité d'activer un système de sécurité vendeur consistant en un code secret à trois chiffres ;
- Mémoire interne du Journal électronique de 12.000 lignes maximum, considérablement extensible par carte mémoire ;
- Imprimante thermique avec option d'impression des rapports du journal ou des tickets ;
- Création de PLU pour les articles à codes-barres et la programmation de codes-barres ;
- Contrôle des stocks ;
- Possibilité de programmer la caisse enregistreuse par le biais d'un ordinateur ;
- Quantité d'articles utilisant la virgule décimale ;
- Mode école avec relative mot de passe ;
- Cabochons de touche remplaçables ;
- Option d'activation/désactivation des tickets ;
- Possibilité d'attribuer un nom aux départements, aux groupes de départements (marchandises), aux vendeurs, aux PLU, aux devises étrangères et aux cartes de crédit ;
- Personnalisation de l'en-tête du ticket de vente, définition du pied de page du ticket et création d'un logo par ordinateur ;
- Option spéciale d'arrondi pour les devises suisse, danoise, norvégienne et pour l'euro ;
- Programmation détaillée des départements ;
- 4 taux de change de devises étrangères avec libellé ;
- Espèces, chèques, carte de crédit et 5 autres moyens de paiement par carte acceptés, avec monnaie rendue sur tous les paiements ;
- 4 différentes taux de TVA ;
- Fonction de mise en attente et de rappel des transactions de vente ;
- Utilisation de batteries memoire pour protéger les documents et les données de programmation mémorisés ;
- Limitations dans les opérations en ce qui concerne le vendeur pour une plus ample sécurité ;
- Transfert de paiement d'un moyen de paiement à un autre une fois la transaction terminée ;
- Afficheur client à une ligne avec possibilité de programmer des messages défilants ;
- Afficheur LCD opérateur équipé d'un système de Menu pour accéder à toutes les fonctions de la caisse enregistreuse ;
- Mots de passe en option en mode Gestion, en mode rapport X et en modes Programmation/rapport Z ;
- Impression du détail de la TVA programmable sur les tickets de vente ;
- Interface multilingue des tickets client, des rapports de gestion et des messages sur l'afficheur en danois, hollandais, anglais, français, allemand, portugais, espagnol et Norvégien ;
- Légendes définies par l'utilisateur dans n'importe quelle langue d'impression des tickets et des rapports ;
- Personnalisation du clavier par réassignation des touches ;
- Sélection de la fonction vente par listes contextuelles ;
- Connectique PC et lecteur de codes barre ;
- Deux dispositions de clavier, incompatibles entre elles, pour le mode de transaction de vente ou mode de programmation d'en-têtes ;
- Fonction de gestion de la table du client ou du restaurant qui garde une trace des commandes prises par 100 tables avec, au maximum, 50 articles par table (par exemple, dans un restaurant) ;
- Fonction de gestion des clients de restaurant avec total des articles commandés par un client précis à une table ;
- Fonction de paiement séparé au restaurant pour partager le montant total entre les clients d'une même table ;
- Fonction de révision et de correction en ligne de la facture d'une table de restaurant et impression d'une facture pro forma ;
- Sélection rapide des PLU par listes contextuelles et programmation d'intervalles de page PLU.

FONCTIONS PROGRAMMABLES

- Exécution de séquences de touche programmable par actionnement de touches fonctions macro individuelles ;
- Délivrance de reçus commerciaux (ABR) ;
- Touche recherche rapide PLU ;
- Touche de programmation rapide PLU ;
- Fonction de suivi de tables permettant d'afficher, sur le reçu, les totaux individuels de chaque personne assise à une table donnée.

COMPOSANTES DE LA CAISSE ENREGISTREUSE

En référence aux figures 1 et 2 :

1. Câble RJ45/USB pour le branchement d'un PC à la caisse enregistreuse.
2. Afficheur client.
3. Afficheur opérateur.
4. Clavier.
5. Tiroir-caisse et boîtier.
6. Serrure et compartiment du tiroir-caisse.
7. Tiroir supplémentaire.
8. Cordon d'alimentation.
9. Storage Device (SD) - sous le couvercle du logement de l'imprimante.
10. Capot du compartiment de l'imprimante avec fenêtre de sortie du ticket.
11. Interface RJ45 pour connecter, à l'aide du câble RJ45/USB fourni en dotation, un ordinateur afin de pouvoir programmer la caisse enregistreuse. Voir remarque ci-dessous.
12. Interface RJ45 pour connecter un lecteur de codes barre à la caisse enregistreuse.

 **REMARQUE** : sur le site Internet de l'entreprise, vous pouvez télécharger le logiciel qui vous permet de programmer directement la caisse enregistreuse à partir de votre ordinateur.

TIROIR-CAISSE ET BOÎTIER AMOVIBLES

En référence à la figure 4, la caisse enregistreuse est munie de compartiments pour billets et pour pièces de monnaie. Vous pouvez ouvrir le tiroir-caisse en

appuyant sur la touche , ou en faisant coulisser le

bouton d'urgence dissimulé sous la caisse. Si nécessaire, vous pouvez enlever l'ensemble du tiroir-caisse ou le boîtier du tiroir-caisse. Pour enlever le boîtier du tiroir-caisse, en référence à la figure, extrayez le tiroir (8) et desserrez les vis situées en dessous (9). Soulevez doucement la caisse enregistreuse et débranchez le câble d'interface (10) pour libérer le boîtier. Pour remonter le boîtier et le tiroir, exécutez cette procédure dans le sens inverse. Sur la partie frontale du tiroir, il y a un compartiment dans lequel déposer rapidement les chèques, les coupons et autres.

INSERTION D'UNE CARTE MÉMOIRE DE STOCKAGE (SD)

Pour brancher une carte mémoire, en référence à la figure 5, soulevez le couvercle du port et introduisez la carte dans le sens indiqué sur la figure.

AFFICHEURS OPÉRATEUR ET CLIENT

L'afficheur LCD de l'opérateur dispose d'un système de Menu qui permet d'accéder à toutes les fonctions de la caisse enregistreuse. Vous pouvez lever et orienter l'afficheur pour pouvoir le voir dans la position la mieux adaptée. L'afficheur client amovible, à une ligne, peut être soulevé et tourné pour que le client puisse le voir de la meilleure position. Quand les données de la transaction de vente ne sont pas affichées, des messages défilants peuvent être programmés pour qu'ils apparaissent en fonction de l'état de la caisse enregistreuse (au repos, éteinte, etc.).

ALLUMAGE DE L'AFFICHEUR OPÉRATEUR

Pour allumer l'afficheur opérateur, appuyez sur la

touche  sur le clavier. Le **Menu principal**

s'affiche, à partir duquel vous pouvez sélectionner :

- **Mode enregistrement** - pour saisir des transactions de vente en tant que Vendeur (ainsi qu'en mode École)
- **Mode Manager** - pour saisir toutes les transactions de vente en tant que Manager (ainsi qu'en mode École)
- **Rapport X1 & X2** - pour imprimer des rapports financiers X
- **Rapport Z1 & Z2** - pour imprimer des rapports financiers Z
- **Mode programmation** - pour programmer la caisse enregistreuse et les fonctions de vente



- **Mode arrêt ECR** - pour éteindre les menus et l'afficheur Opérateur.

Voir "Utilisation des menus" pour connaître les modalités de navigation dans les menus.

 **REMARQUE** : la première fois que la caisse enregistreuse est allumée, elle doit être initialisée (voir "Mise en route rapide").

EXTINCTION DE L'AFFICHEUR OPÉRATEUR

Pour éteindre l'afficheur opérateur, il faut d'abord finir les transactions de vente puis :

1. Appuyer sur  pour afficher le **Menu principal**.
2. Utiliser  pour le faire défiler jusqu'à l'option **Mode arrêt ECR**.
3. Appuyer sur .

La caisse enregistreuse est éteinte. Un message défilant apparaît sur l'afficheur client s'il est programmé.

SYMBOLES ET MESSAGES

La signification des symboles et des messages de l'Afficheur Opérateur (OD) et de l'Afficheur Client (CD) est la suivante (voir les figures 6 et 7, respectivement) :

MODE ENREGISTREMENT		
O.D.	Réf C.D.	Signification
	(2) n/a	Mode école
	(4) n/a	Mode suspendu - Une transaction a été suspendue temporairement.
	(4) n/a	Mode rappel - Une transaction suspendue a été rapelée en vue d'être achevée.
	(3) n/a	Tickets off - aucun ticket n'est émis jusqu'à ce que vous appuyiez de nouveau sur .
	(3) n/a	Mémoire de JE presque pleine
	(Id vendeur) n/a	Si le Système vendeur est actif, le numéro/nom du vendeur s'affiche l'ouverture de session dans l'angle supérieur gauche.
	(Nom dépt) (Dept no.)	Indique le numéro du département (CD) ou le nom du département (OD) saisi.
Espèces	CA	Indique une transaction de vente payée en espèces.
Chèque	Ch	Indique une transaction de vente payée par chèque.
Carte	Cr	Indique une transaction de vente réglée par carte de crédit.
Credit	Cr	Indique une transaction de vente payée par carte de crédit.
-	-	Affiche un signe moins si le sous-total ou le total du paiement par espèces est un nombre négatif à cause d'un rendu monnaie ou d'un remboursement.
Rendu	C	Il indique que le montant affiché est la monnaie à rendre au client.
Sous-total	ST	Il indique que le montant affiché est le sous-total d'une vente, et comprend les taxes de vente, si c'est le cas.
Total		Indique le total dû de la transaction de vente (OD, en haut à gauche).
(FC nom)	<input type="checkbox"/>	Indique un montant enregistré dans une devise étrangère (côté gauche CD).
n/a	(no.)	Indique des montants saisis et des totaux de vente, max. 8 chiffres (côté droit CD).

MODE ENREGISTREMENT

O.D.	Réf C.D.	Signification
	(4) n/a	Indique qu'un taux de taxation d'une Vente à emporter est appliqué à la transaction.
	(4)	Page 2 PLU
	(4)	Page 3 PLU
	(4)	Prix 2 PLU
	(4) n/a	Indique qu'un ticket de note de frais a été demandé.

MODE PROGRAMMATION - Afficheur Opérateur

	Réf (1)	Mode Navigation
	Réf (1)	Mode Saisie Données - Lettres majuscules
	Réf (1)	Mode Saisie Données - Lettres minuscules
	Réf (2)	En Mode Navigation, sélection du champ.
	Réf (5)	En Mode Navigation, indique une option menu (s'affiche à droite).
	Réf (2)	Mode Manager

n/a = non applicable.

Ces symboles disparaissent automatiquement dès que vous commencez la saisie suivante ou enfoncez la

touche

PREMIÈRE MISE EN MARCHÉ

La première fois que vous mettez en marche la caisse enregistreuse après avoir inséré les batteries, un message-guide apparaît :

VEUILLEZ APPUYER SUR (CLEAR) POUR SÉLECTIONNER LE CLAVIER.

Appuyer sur pour indiquer les paramètres d'initialisation du système (voir "Mise en route rapide").





















FONCTIONS DE LA CAISSE ENREGISTREUSE

















Les fonctions de la caisse enregistreuse disponibles sur le clavier sont décrites ci-dessous. Il faut remarquer que toutes les fonctions fournies avec la caisse enregistreuse ne sont pas disponibles sous la forme de touches fonction. Certaines fonctions ne sont disponibles que sous la forme de listes contextuelles uniquement, tandis que d'autres ne sont pas du tout disponibles par défaut sur le clavier, mais elles peuvent être configurées si nécessaire à l'aide de l'option **Touche clavier** sous "Programmation avancée". Les fonctions non configurées sont décrites un peu plus loin sous la section ("Fonctions non configurées"). Il ne faut pas oublier que, quand vous configurez une fonction sur une touche, la fonction configurée au préalable sur cette touche est remplacée par la nouvelle. Par conséquent, elle n'est plus disponible à moins de la configurer sur une autre touche.























FONCTIONS DU CLAVIER













Les fonctions de l'ECR décrites ici sont celles programmées par défaut sur le clavier.

 **REMARQUE :** les touches peuvent être configurées à l'aide de l'option **Touches clavier** sous "Programmations avancées", si nécessaire.



-  - Fait avancer le ticket ou le journal d'une ligne; si on tient cette touche enfoncée en continu, le papier avance en continu. L'impression du rapport est interrompue quand elle n'est pas maintenue enfoncée.
-  - Quand l'Afficheur Opérateur est éteint, cette touche l'allume. Quand l'afficheur est allumé, le fait d'enfoncer cette touche affiche le **Menu principal**. Le **Menu principal** contient l'option **Mode arrêt ECR** qui permet d'éteindre l'Afficheur Opérateur. Pendant une transaction Vendeur, permet de basculer en mode Manager pour effectuer des opérations qui sont désactivées pour le vendeur. Si vous enfoncez de nouveau cette touche par la suite, la caisse bascule de nouveau en transaction Vendeur.
-  -  - En cas d'utilisation pendant une transaction de vente, ces fonctions présentent une liste contextuelle de 20 codes PLU chacune, répertoriée par nom, pour que l'opérateur puisse en sélectionner une.
-  - Bascule la caisse enregistreuse entre l'option impression et non-impression des tickets de vente en modes enregistrement et manager.
-  ,  - Saisir un des deux prix préfixés associés au code PLU. Après avoir appuyé sur  or sur  , saisir le code PLU.
-  - Permet de remplacer temporairement un prix assigné à un numéro de PLU. Saisir le nouveau prix puis enfoncer  , saisir ensuite le numéro PLU suivi de  .
-  - Fonction de consultation de prix. Enregistre le prix préfixé d'un élément dans le département approprié.
Saisir le numéro PLU sur le pavé numérique, appuyer sur  Lors de la programmation de PLUS, pour afficher un PLU donné, saisir son numéro puis appuyer sur cette touche.
-  - pour le suivi des tables, génère une facture à la demande de l'invité une fois la facture standard générée.
Appuyer sur  , saisir le nombre d'invités sur le pavé numérique puis appuyer sur  . Saisir le montant puis appuyer sur  .
-  - Divise le total des ventes (ticket) de manière égale entre les clients d'une table. Le total des taxes imprimé sur la facture est également divisé par le nombre de clients. Après la finalisation de la transaction, saisir le nombre de clients sur le clavier numérique et appuyer sur  . La facture de chaque client sera imprimée. Le résultat de la division sera arrondi.

10.  - Liste contextuelle (4) permettant les transactions Sorties de caisse (PO) ou Fonds de caisse (RA). Comme la touche **PO**, elle enregistre toutes les sorties de caisse ne faisant pas partie des ventes. Comme la touche **RA**, elle permet d'enregistrer l'argent reçu qui ne fait pas partie d'une vente ; par exemple, le fonds de caisse initial inséré dans le tiroir au début de chaque journée de travail peut être enregistré comme RA.
11.  - Liste contextuelle (1) permettant de faire des opérations de remise et de majoration directes/pourcentage : comme la touche **1%** ou **2%**, quand elle est programmée de manière appropriée, elle applique un pourcentage préprogrammé de réduction ou de majoration au prix d'un article ou au total des ventes. Comme la touche **1 +/-** ou **2 +/-**, elle soustrait ou ajoute un montant de/à un article ou un total de ventes.
12.  - Permet de mettre en attente puis de rappeler une transaction de vente de sorte qu'une seconde transaction puisse être effectuée entre-temps.
13.  - Supprime les derniers articles de vente saisis.
14.  - Comme **[CLERK]**, elle confirme le code vendeur saisi. Comme la touche **[ESC]** en mode programmation, elle affiche le menu précédent ou permet de quitter la programmation de légendes.
15.  - Liste contextuelle (2) qui permet d'**ANNULER, REMBOURSER** et de **TOUT ANNULER**. Comme **ANNULER**, supprime le dernier élément saisi et permet de corriger une éventuelle saisie après qu'elle ait été traitée et imprimée. **TOUT ANNULER** permet de supprimer toutes les saisies effectuées après un sous-total. Tout comme **REMBOURSEMENT**, permet de soustraire un élément retourné pour être remboursé ; les totaux des ventes et d'activité seront également rectifiés. Pour rembourser un élément, appuyer sur la touche **REMBOURSEMENT** puis saisir le prix et le département de l'élément. Autrement, si l'élément possède un code barres ou un code PLU, il suffit de le saisir après avoir appuyé sur la touche **REMBOURSEMENT**. En mode en-têtes, comme la touche **[DW]**, peut être appuyée avant un caractère pour configurer le format double largeur.
16.  ,  - En mode Programmation, quand vous sélectionnez des données associées à des champs de valeurs pré-réglés, utilisez ces touches pour faire défiler les valeurs disponibles, mettez en évidence la valeur désirée puis sélectionnez-la avec  .
17.  ,  - En mode Programmation, ces touches vous permettent de vous déplacer entre les options de menu et les masques dans le sens indiqué sur la flèche. Quand l'option de menu qui vous intéresse est mise en évidence, appuyez sur  pour la sélectionner. Quand vous naviguez dans des masques, si des numéros de ligne sont présents à gauche, sautez jusqu'à la ligne qui vous intéresse en saisissant son numéro suivi de l'une des touches flèches.
18.  - Modifie provisoirement le statut des taxes associées à un code PLU, en appliquant le taux de taxes du prélèvement.
19.  - Liste contextuelle (3) permettant au paiement d'une transaction d'être enregistrée par chèque, crédit ou l'une de quatre cartes de crédit.
20.  - Ouvre le tiroir caisse sans enregistrer aucune somme ou quand on change de l'argent pour une transaction qui n'a rien à voir avec une vente. Quand vous programmez des entités comme des vendeurs, des PLU, des dépts, etc., appuyez sur  pour afficher l'article suivant en séquence numérique (par exemple, vendeur01, vendeur02, etc.).
21.  - Permet d'effectuer le paiement d'une transaction réglée par la carte de crédit 1.

22.  - Calcule automatiquement et affiche la valeur dans la devise étrangère du sous-total d'une vente ou d'un montant spécial enregistré.
23.  - Sous-total d'une vente. Quand Répartition table est active, une facture est imprimée automatiquement au moment de la finalisation de la transaction. Quand Répartition table n'est pas active, cette touche peut servir à imprimer une facture détaillée. La légende FACTURE apparaît sur le ticket.
24.  - Permet de transférer un paiement d'une forme à une autre après finalisation d'une transaction de vente.
25.  - Comme la touche **[TOTAL]**, elle totalise les transactions exactes d'espèces, calcule la monnaie rendue et totalise les transactions qui sont partagées entre un chèque, une carte de crédit et/ou des espèces. Si vous appuyez une deuxième fois sur cette touche, vous imprimez une ou plusieurs copies du dernier ticket en fonction du nombre de tickets multiples programmé (voir "Mode impression ticket"). En cas d'utilisation de Répartition table, une seule copie de la facture peut être réimprimée. Comme **[ENTER]**, en mode Programmation, elle sélectionne une option de menu quand elle est mise en évidence ou confirme la donnée saisie dans un masque.
26.  - (*) Permet de saisir une virgule décimale pour définir des quantités de produits avec des chiffres décimaux pendant les transactions de vente. Pendant la programmation de légendes, comme la touche **[DEL]**, elle exécute la fonction typique d'effacement arrière pour supprimer le dernier caractère saisi.
27.  -  /  - Saisit les montants, indique les éléments multiples, ajoute et soustrait des montants et pourcentages, saisit des codes PLU et les numéros de départements (voir **[DEPT SHIFT&CODE]** dans la section « Fonctions non programmées »).
28.  - Efface une donnée introduite sur le clavier numérique ou avec la touch  avant de terminer une transaction à l'aide d'une touche de département ou d'une touche de fonction. En mode de programmation des légendes, supprime tout caractère des légendes saisies avant d'appuyer sur . En **mode Arrêt**, active le menu pour reprogrammer la caisse enregistreuse.
29.  - En cas d'utilisation en dehors d'une transaction de vente, elle affiche des informations sur le réglage : date et heure actuelle, numéro vendeur, état du Journal électronique et nombre de lignes libres du JE. Les touches  et , permettent de régler le contraste de l'afficheur LCD. En cas d'utilisation pendant une transaction de vente, elle permet de préciser des quantités multiples relatives à un article de vente.
30.  - Divise le compte de la table actuelle entre deux tables, en sélectionnant sur l'écran les articles à transférer à l'autre table. Utiliser la ou les touche(s) numériques pour indiquer le numéro de la table à séparer puis enfoncer cette touche. Saisir le numéro de la table vers laquelle faire le transfert. Utiliser  et  pour faire défiler les articles et utiliser la touche  pour sélectionner les articles à transférer ou la touche  pour les désélectionner.
31.  - Permet de saisir le nombre de clients à une table donnée.
32.  - Imprime un ticket pro forma de la table avant de finaliser la transaction de vente, dans le cas d'une transaction finalisée temporairement à l'aide de . Saisir le numéro de la table sur le clavier numérique puis enfoncer . Cette opération peut être effectuée par n'importe quel vendeur même si l'option **Excl. Clerk** pour la fonction Répartition table a été activée.

33.  - Affiche un ticket pro forma sur l'écran de l'opérateur avant de finaliser la transaction de vente en cas d'utilisation de la fonction Répartition table, en ce qui concerne une transaction finalisée temporairement à l'aide de . Saisir le numéro de table sur le clavier numérique puis enfoncer la touche . Cette opération peut être effectuée par n'importe quel vendeur même si l'option **Excl. Clerk** pour la fonction Répartition table a été activée.
34.  - Permet de changer le numéro de table et d'en saisir un autre, non utilisé, sur demande du client. Utiliser la ou les touche(s) numériques pour indiquer le numéro de la table à modifier, enfoncer cette touche puis saisir le nouveau numéro.
35.  - Saisir le numéro de la table à l'aide des touches numériques puis appuyer sur . Cette opération ouvre le compte d'une nouvelle table si le numéro indiqué est libre. Si la table est déjà ouverte, vous pouvez rappeler les articles commandés par cette table et les afficher sur l'écran. Pour supprimer un article, il faut se placer sur celui-ci à l'aide des touches  et  puis appuyer sur . Vous pouvez alors ajouter de nouveaux articles, si nécessaire. Fermez la table quand la transaction est finalisée.
36. , ,  - Ces fonctions peuvent être utilisées pour choisir les codes PLU, compris dans les séries respectives 1-35, 201-235 et 301-335. Il est nécessaire de programmer les codes PLU avant de pouvoir les utiliser dans le cadre d'une transaction de vente (voir section « Programmation des PLU »). Pour saisir l'un de ces codes, appuyer sur la touche **[PLU Page x]** concernée puis sur la touche **[PLU x]**.



 **REMARQUE** : Les séries de PLU associées aux touches **[PLU Page x]** sont modifiables.

37.  -  Saisit l'élément en vente correspondant à la touche PLU. Il est également possible d'associer une série de codes PLU aux touches **[PLU Page x]** afin d'augmenter le nombre de PLU disponibles par accès rapide. En mode en-têtes, ces touches peuvent également être utilisées pour saisir les caractères indiqués sur la touche concernée tel que reporté dans la table des caractères. Il est possible de définir le nom des vendeurs/vendeuses, le pied-de-page et en-tête du reçu, le nom des départements, le nom de groupes de département, le nom des produits PLU, les identificateurs de devise et les en-têtes de cartes de crédit. Comme la touche **[SP]**, peut être utilisée pour ajouter des espaces entre les caractères et pour confirmer la saisie de caractères répétitifs.

Saisie de codes PLU

Pour saisir un code PLU à l'aide du pavé numérique, saisir le code PLU puis appuyer sur .

Effacer une Erreur

Si vous enfoncez une mauvaise touche, la caisse enregistreuse émet un signal sonore et un message d'erreur apparaît sur l'afficheur opérateur. Appuyez sur  pour effacer l'erreur. Le signal sonore s'arrête, l'afficheur s'efface et le clavier se débloque pour que vous puissiez continuer l'opération. Pour supprimer le dernier caractère erroné, appuyez sur .

FONCTIONS NON CONFIGURÉES

Les fonctions reportées ci-dessous ne sont pas programmées par défaut sur le clavier mais elles peuvent facilement être configurées à l'aide de l'option Free Key Layout dans "Programmations avancées".

- [Touche Macro1] à [Touche Macro5]** - Une séquence de touches peut être associée à une fonction macro pour accélérer et simplifier l'exécution d'opérations répétitives pendant une transaction, comme enregistrer des paiements en espèces sous des désignations communes (€10, €20, etc.). Il faut commencer par configurer la fonction macro désirée sur une touche à l'aide de l'option **Touches Clavier**, puis programmer la séquence de touches à l'aide de **Fonctions Macro**.
- [ADD PLU]** - permet de programmer rapidement un nouveau PLU, comme suit :
 - Appuyez sur la touche **[ADD PLU]**. **ADD PLU** s'inscrit sur l'afficheur.
 - Saisissez un code PLU libre à partir du clavier numérique.
 - Appuyez sur . Le code PLU apparaît sur l'afficheur.
 - Saisissez le prix de l'article à partir du clavier numérique.

5. Saisissez le département à l'aide des touches Département.

Le code PLU ainsi que le prix et le département que vous avez indiqués sont enregistrés. L'état du PLU correspond à celui du département auquel il est lié. Vous pouvez programmer n'importe quelle autre donnée correspondant au PLU, comme indiqué dans le chapitre "Programmation des articles par appel de code (PLU)".

3. **[PLU INQUIRY]** - permet de rechercher un code PLU et d'affiche les données correspondantes comme suit :
 1. Appuyez sur la touche **[PLU INQUIRY]**. **PLU INQUIRY** s'inscrit sur l'afficheur.
 2. Saisissez le code PLU puis enfoncez la touche . Le prix correspondant au code PLU s'affiche.
4. **[POP LIST FUNCTION 5]** - permet de programmer une cinquième touche de liste contextuelle de choix rapide durant la phase d'enregistrement d'une vente.
5. **[CREDIT6]** - En plus des cartes de crédit de 1 à 5, de contrôle et recharge des cartes, il est également possible de programmer une sixième carte de crédit pour les opérations commerciales.
6. **[PLU 36] - [PLU 50]** - saisit le code PLU programmé sur la touche. Il est possible de programmer les codes PLU de 36 à 50 sur les touches du pavé numérique de sorte à accélérer les opérations impliquant les codes PLU les plus utilisés.

Saisie de Numéros de Départements

1. De **[DEPT 1]** à **[DEPT 16]** - Saisit le département du numéro correspondant.
2. **[DEPT SHIFT&CODE]** - En appuyant sur la touche **[DEPT x]** après la touche **[DEPT SHIFT&CODE]**, saisit le numéro de département respectif compris entre 17 et 32. Il est possible d'utiliser cette touche associée au pavé numérique afin de saisir le numéro de département compris entre 01 et 99 comme suit :
[DEPT SHIFT&CODE] (numéro) [DEPT SHIFT&CODE]
où le (numéro) correspond au numéro de département saisi à l'aide des **touches** numériques.

Fonctions Répartition table

1. **[Ajouter Table]** - Regroupe les comptes de deux tables ouvertes, en ajoutant le total de la première table au second puis en supprimant la première table. A l'aide de la ou des touche(s) numérique(s), saisir le numéro de la première table, enfoncez cette touche puis saisir le numéro de la seconde table.
2. **[Plateau/Total Plat.]** - Permet d'obtenir le total de la commande pour chaque client séparé (plateau) d'une même table, en incluant toutes les commandes dans un seul total final. Appuyer sur cette touche après avoir saisi les articles de chaque client puis appuyer sur  pour afficher le total des ventes et finaliser la transaction.
3. **[ABR]** - A la fin d'une transaction de vente, un ticket de note de frais peut être imprimé sur demande du client. Cette fonction peut également être programmée pour qu'il soit imprimé automatiquement grâce à **ABR Automatique**.

UTILISATION DES MENUS

MENU PRINCIPAL

Le premier menu qui s'affiche est le **Menu principal** grâce auquel vous pouvez accéder à toutes les fonctions principales de la caisse enregistreuse :

- **Mode enregistrement** - pour saisir des transactions de ventes en tant que Vendeur (mode école également)
- **Mode Manager** - pour saisir toutes les transactions de ventes en tant que Gestionnaire (mode école également)
- **Rapport X1 & X2** - pour imprimer des rapports financiers X
- **Rapport Z1 & Z2** - pour imprimer des rapports financiers Z
- **Mode programmation** - pour paramétrer la caisse enregistreuse et programmer des fonctions de vente
- **Mode arrêt ECR** - pour éteindre les menus et l'Afficheur Opérateur.

Il y a des touches spéciales qui vous permettent de naviguer dans les menus (voir "Menu mode navigation") et de saisir des données de programmation (voir "Masques de saisie de données").









Accès protégé par un mot de passe

Bien qu'au départ aucun mot de passe ne soit nécessaire pour utiliser la caisse enregistreuse, vous pouvez définir par la suite des mots de passe pour contrôler l'accès à :









- Saisie de transactions de vente par des Vendeurs - en rendant la saisie d'un mot de passe obligatoire et en définissant un mot de passe pour chaque Vendeur
- Saisie de transactions de vente par des Superviseurs - en définissant un mot de passe de Gestion
- Programmation de la caisse enregistreuse et impression de rapports financiers Z - en définissant un mot de passe en mode PRG et Z
- Impression de rapports financiers X - en définissant un mot de passe en mode X
- Mode École - en définissant un mot de passe pour activer le mode École à partir du **Mode Enregistrement**.

Quand des mots de passe sont programmés et que vous sélectionnez ces modes, vous devez saisir le mot de passe pour pouvoir y accéder. Pour de plus amples détails, voir "Programmation des Mots de passe de Gestion".

MENU MODE NAVIGATION

Touches de navigation	Description
	Allume l'Afficheur Opérateur s'il est éteint. Affiche le Menu principal à n'importe quel moment.  REMARQUE : vous devez d'abord terminer toutes les opérations de vente avant d'enfoncer  sinon une erreur sera signalée. Appuyez sur  pour effacer l'erreur.
 	Utilisez ces touches flèches pour vous déplacer vers le haut ou vers le bas dans un menu : le symbole >> apparaît dans la colonne de droite pour indiquer la présence d'un menu. Mettez en évidence l'option qui vous intéresse et confirmez votre sélection en enfonçant la touche  . Le menu suivant ou un masque de saisie des données s'affiche.
	Permet de revenir au menu précédent.
	Efface toute condition d'erreur qui peut se produire suite à une erreur de saisie via le clavier.

MASQUES DE SAISIE DE DONNÉES







Type de champ/touche	Description
  	Utilisez ces touches flèches pour vous déplacer vers le haut ou vers le bas dans un masque de saisie.
Champ de valeur préprogrammée	Appuyez sur cette touche pour entrer en mode de Saisie de données afin de saisir des données dans un champ de saisie libre (décrit ci-dessous). Le symbole A apparaît dans l'angle inférieur gauche. Un ensemble de valeurs vous est proposé pour que vous puissiez en choisir une. Utilisez  et  pour faire défiler les valeurs jusqu'à ce que celle qui vous intéresse s'affiche puis appuyez sur  pour la sélectionner. Vous êtes automatiquement positionné sur le champ suivant.
Champ de saisie libre	Vous pouvez saisir la donnée en utilisant le caractère et les touches numériques. Le type de valeurs que vous pouvez saisir dans chaque champ est indiqué dans les sections spéciales de ce guide consacrées à chaque menu. Les modalités de programmation des légendes sont décrites dans "Programmation des légendes".
	Quand vous programmez des entités associées à des masques multiples (telles que les PLU, les vendeurs, les départements, etc.), enfoncez  pour afficher le masque suivant en séquence. En ce qui concerne les Départements et les PLU, vous pouvez sauter jusqu'à un masque correspondant à un numéro précis en utilisant, respectivement, les touches Département et PLU décrites ci-dessous.

PROGRAMMATION DES LÉGENDES

En mode Saisie des Données, vous pouvez saisir des légendes relatives aux articles PLU, aux Départements, aux groupes de Départements, aux Vendeurs, aux en-têtes tickets, aux pieds de page tickets, aux messages défilants, aux devises étrangères, aux Moyens de paiement et aux légendes courtes ou longues personnalisables qui apparaissent sur l'afficheur. Utilisez le clavier pour saisir des lettres non accentuées et le Tableau des caractères pour saisir des lettres majuscules et minuscules accentuées, des caractères spéciaux et des symboles.

UTILISATION DU CLAVIER

Pour saisir des légendes en lettres majuscules non accentuées avec le clavier, identifier la lettre désirée sur le clavier de la caisse enregistreuse et appuyer sur la touche qui lui est associée (la lettre apparaîtra du côté droit de l'afficheur).

- Pour donner à un caractère précis une double largeur, appuyer sur la touche de double largeur  avant d'appuyer sur la touche du caractère.
- Pour saisir un espace entre les caractères, appuyer sur la touche .
- Si on doit utiliser la même touche pour les lettres consécutives d'une légende, appuyer sur la touche  entre les deux lettres.
- On peut effacer tous les caractères erronés en appuyant sur la touche  qui fournit la fonction d'espace arrière typique des ordinateurs.
- Pour basculer entre l'ACTIVATION et la DESACTIVATION des lettres majuscules, appuyer sur la touche .
- Confirmer la légende finale en appuyant sur la touche .
- Pour quitter le mode de Saisie données, appuyer sur .

Exemple : taper le mot LIVRES. Appuyer sur       .

 **REMARQUE :** pour annuler une séquence de programmation partiellement saisie, utiliser la touche .

UTILISATION DU TABLEAU DES CARACTÈRES











Le Tableau des caractères fournit toutes les lettres et les symboles que la caisse enregistreuse est capable d'imprimer. En se référant à l'image 12, le Tableau des caractères est divisé en deux parties : l'une identifiée par "CAPS" (majuscules) en haut et à gauche, à utiliser avec le mode CAPS activé, l'autre identifiée par "Non CAPS" (minuscules), à utiliser avec le mode CAPS désactivé.

- Pour basculer la caisse enregistreuse entre le mode **CAPS** et le mode **Non CAPS**, appuyer sur la touche . Quand la caisse enregistreuse est en mode CAPS (par défaut), un **A** apparaît dans l'angle inférieur gauche de l'afficheur.

Utilisation du Tableau des caractères :

- En premier chercher la lettre ou le symbole désiré et ensuite repérer la touche correspondant indiquée dans la liste qui se trouve dans la première colonne à gauche.
- Commuter la caisse enregistreuse sur le mode CAPS ou Non CAPS en fonction de la position de la lettre ou du symbole désiré dans le tableau.
- Appuyer la touche lettre sur le clavier le nombre de fois nécessaires pour sélectionner le caractère, comme indiqué par le numéro correspondant sur la rangée en haut du tableau.
- Confirmer la légende finale en appuyant sur la touche .

Exemple : sélectionner les lettres à et Ü :

1. Positionnez-vous sur le champ dont vous voulez saisir une légende et enfoncez  pour entrer en mode de Saisie de Données.
2. Pour Ü, en mode CAPS (majuscules), enfoncez   .
3. Pour à, en mode Non CAPS (minuscules), enfoncez    .
4. Appuyer sur  pour confirmer.
5. Pour quitter le mode Saisie de Données, enfoncez .

MISE EN ROUTE RAPIDE

Cette rubrique permet de programmer les caractéristiques basiques de la caisse enregistreuse, de moyen qu'on peut commencer à travailler immédiatement avec ce nouveau produit. Les informations sur les programmes et les transactions pour les rapports de gestion sont stockés dans la mémoire de la caisse enregistreuse que est protégée par les batteries tampons.













ATTENTION : n'oubliez pas de mettre des batteries

Avant de commencer à programmer la caisse enregistreuse ou d'effectuer des transactions de ventes, introduire les batteries pour sauvegarder les informations, en cas de coupure de courant ou si la caisse enregistreuse est débranchée de la prise de courant.



RÉGLAGE DE VOTRE LANGUE ET CONDITIONS REQUISES PLU/JE/TABLEAU

La première fois que vous branchez votre caisse enregistreuse, le masque d'**Initialisation du système** s'affiche automatiquement pour que vous **régliez votre langue, les conditions requises de mémorisation des PLU et du journal**. Le chemin d'accès est le suivant : **MENU PRINCIPAL -> MODE PROGRAMMATION -> INITIALISATION SYSTÈME**.



La procédure pas à pas reportée ici vous permet de naviguer jusqu'à ce masque (s'il n'est pas affiché) et de préciser vos conditions requises :

1. Appuyez sur  pour activer le système menu.
 2. Sélectionnez le **MODE PROGRAMMATION** en appuyant sur la touché  jusqu'à ce qu'elle soit sur **Mode Programmation**, puis enfoncez la touche .
 3. Sélectionnez **INITIALISATION SYSTÈME** en appuyant sur la touché  jusqu'à ce qu'elle soit sur **Initialisation Système**, puis enfoncez la touche .
 4. Le premier champ **LANGUE** est mis en évidence. Vérifiez si la langue indiquée correspond à la langue requise pour la caisse enregistreuse. Dans ce cas, passez à l'étape suivante ; sinon, changez la langue en appuyant sur  jusqu'à ce que la langue qui vous intéresse s'affiche puis enfoncez la touche .
 5. Appuyez sur  pour vous positionner sur le champ suivant **PLU/JE/TABLE MÉMOIRE**. Vous pouvez paramétrer ici le nombre maximum de PLU programmables dans la caisse enregistreuse, le nombre maximum de tables qui peuvent être réparties simultanément et le type de mémoire à utiliser pour mémoriser les données du Journal électronique, c'est-à-dire soit la mémoire interne de la caisse enregistreuse, soit une carte mémoire de stockage amovible (SD). Si vous utilisez une carte SD, le nombre de lignes mémorisables dépend de sa capacité. Par exemple, une carte de 1Go permet de stocker 40 millions de lignes de transaction. Sélectionnez l'une de ces combinaisons :
 - 1500 numéros PLU et 12000 lignes max. stockés dans la mémoire interne, sans Répartition table.
 - 2000 numéros PLU et 11000 lignes max. stockés dans la mémoire interne, sans Répartition table.
 - 3000 numéros PLU et stockage sur carte mémoire uniquement, sans Répartition table.
 - 500 numéros PLU et 12000 lignes max. stockés dans la mémoire interne, répartition possible de 50 tables max.
 - 1500 numéros PLU et 9000 lignes max. stockés dans la mémoire interne, répartition possible de 70 tables max.
 - 3000 numéros PLU, stockage sur SD uniquement, répartition possible de 100 tables max.Appuyez sur  jusqu'à ce que la combinaison désirée s'affiche puis enfoncez la touche .
- Si vous choisissez d'enregistrer le journal sur la carte mémoire, vous devez configurer également l'option Type JE (voir "Journal électronique").**
6. Appuyez sur  pour vous positionner sur le message-guide : **ÊTES-VOUS SÛR ?** Appuyez sur  jusqu'à ce que **OUI** s'affiche puis enfoncez la touche . La caisse enregistreuse est réinitialisée avec les valeurs que vous avez programmées.

RÉGLAGE DU FORMAT DE LA DATE



1. Appuyez sur  pour activer le système menu.
2. Sélectionnez **MODE PROGRAMMATION -> PROG CONFIGURATION -> CONFIGURATION INITIALE -> PROG FORMAT DATE.**
3. Appuyez sur  jusqu'à ce que le format de la date qui vous intéresse s'affiche.
4. Appuyez sur .

RÉGLAGE DE LA DATE



1. Appuyez sur  pour activer le système menu.
2. Sélectionnez **MODE PROGRAMMATION -> PROG CONFIGURATION -> CONFIGURATION INITIALE -> PROG DATE.**
3. Tapez la date actuelle sous le format que vous avez choisi.
4. Appuyez sur .

 **REMARQUE :** le format de la date peut être modifié à tout moment. Consultez la section "Réglage du format de la date".

RÉGLAGE DU FORMAT DE L'HEURE

1. Appuyez sur  pour activer le système menu.
2. Sélectionnez **MODE PROGRAMMATION -> PROG CONFIGURATION -> CONFIGURATION INITIALE -> PROG FORMAT HEURE.**
3. Appuyez sur  jusqu'à ce que le format de l'heure qui vous intéresse s'affiche.
4. Appuyez sur .



RÉGLAGE DE L'HEURE

1. Appuyez sur  pour activer le système menu.
2. Sélectionnez **MODE PROGRAMMATION -> PROG CONFIGURATION -> CONFIGURATION INITIALE -> PROG HEURE.**
3. Tapez l'heure actuelle sous le format que vous avez choisi.
4. Appuyez sur .

 **REMARQUE :** le format de l'heure peut être modifié à tout moment. Voir "Réglage du format de l'heure" ci-dessus.

PARAMÉTRAGE DU NUMÉRO DE L'ECR

Un numéro d'identification peut être assigné à chaque caisse enregistreuse. Ce numéro apparaît sur les tickets de vente, les rapports du journal et les rapports de gestion imprimés par la caisse enregistreuse.

1. Appuyez sur  pour activer le système menu.
2. Sélectionner **MODE PROGRAMMATION -> PROG. CONFIGURATION -> CONFIGURATION INITIALE -> PROG N° CAISSE.**
3. Taper le nombre à 5 chiffres d'identification de la caisse enregistreuse.
4. Appuyez sur .

PROGRAMMATION DU MENU MODE

Pour de plus amples renseignements sur les modalités d'utilisation des sous-menus **Mode Programmation**, consultez les sections suivantes :

- **Prog données ventes** - "Programmation des données de ventes"
- **Prog Config Initiale** - "Configuration de votre caisse enregistreuse"
- **Rapport données program** - "Impression de rapports de programmation"
- **Mode Ecole Actif/Inactif** - "Activation du Mode Ecole"
- **Gestion Carte Mémoire SD** - "Utilisation de la carte (SD)"
- **Initialisation Système** - "Réglage de votre langue et des exigences relatives au JE/PLU/Répartition table".

PROGRAMMATION DES DONNÉES DE VENTES

Toutes les programmations des ventes sont en option. Si vous voulez modifier la façon dont les fonctions de vente sont programmées (comme les codes PLU ou Taux de change devise étrangère), suivez le chemin d'accès : **MENU PRINCIPAL -> MODE PROGRAMMATION -> PROG DONNÉES VENTES**.

Chaque entité de Programmation des Données de Ventes est décrite dans sa propre section :

- "Création de noms de groupes de département" - programmation de noms de groupes de départements
- "Programmation des départements" - programmation de départements
- "Programmation des articles par appel de code (PLU)" - programmation des Articles par Appel de Code (PLU)
- "Touche de programmation d'un pourcentage de remise/majoration" - touches de programmation de pourcentage de remise/majoration
- "Programmation des touches de remise/majoration" - touches de programmation de remise/majoration
- "Programmation de taux de change de devise étrangère" - programmation de taux de change de Devise Étrangère
- "Programmation des codes-barres de prix fixés sur le point de vente" - programmation de codes-barres
- "Programmation d'un en-tête et d'un pied de page ticket" - création du texte de l'en-tête ticket et pied de page ticket.
- "Création de messages défilants sur l'afficheur client" - création des messages qui défilent sur l'afficheur client.
- "Création automatique tickets de note de frais" - permet de définir les informations à imprimer sur les tickets de note de frais.
- "Création message facture - paramètre le message à imprimer sur la facture."

CRÉATION DE NOMS DE GROUPES DE DÉPARTEMENT

Vous pouvez assigner un nom de 12 caractères maximum à chacune des 10 catégories de marchandises (groupes de département) disponibles. Les noms de catégories de marchandises que vous définissez sont imprimés sur le ticket client, sur les rapports du journal et sur tous les rapports de gestion. Sélectionnez **MODE PROGRAMMATION -> PROG DONNÉES VENTES -> NOM GROUPE DÉPARTEMENT**. Naviguez jusqu'au champ que vous voulez personnaliser et saisissez ses données

(voir "Mode de Saisie Données" pour savoir quelles touches utiliser). À la fin, vous pouvez appuyer sur la touche



pour retourner au **Menu principal**, sur





pour retourner au menu précédent.



PROGRAMMATION DES DÉPARTEMENTS

Il est possible de programmer un département en procédant comme suit. Ne pas oublier que les touches département peuvent être programmées sur le pavé numérique à l'aide de l'option **Disposition des touches libre**, depuis le menu **Configuration avancée**. En tout, il est possible de programmer 99 départements.

Sélectionnez **MODE PROGRAMMATION -> PROG DONNÉES VENTES -> DÉPARTEMENTS**.

Naviguez jusqu'au champ que vous voulez personnaliser et saisissez ses données (voir "Mode de Saisie Données" pour savoir quelles touches utiliser).

À la fin, vous pouvez appuyer sur la touche  pour retourner au **Menu principal**, sur  pour retourner au menu précédent ou sur  pour passer au masque suivant en séquence.

Menu	Valeurs Possibles	Description
CODE DEPARTEMENT	1 à 99	Sélectionnez le numéro du département que vous voulez programmer. Appuyez sur  pour faire défiler les numéros de département en séquence ou utilisez les touches département pour sauter directement jusqu'à un numéro de département précis.
NOM	(Légende)	Saisissez une légende de 12 caractères max. correspondant au nom du département.
LIEN GROUP-DPT	1 à 10	Saisissez la valeur numérique du groupe de département (catégorie de marchandise) auquel vous voulez lier le département. Par défaut, Dept 1 est lié au Groupe Dept 1, Dept 2 au Groupe Dept 2 etc.
PRIX	0.00 à 99999.99	Saisissez le prix, max 7 chiffres correspondant au prix unitaire à associer au département. Défaut : 0.00.  REMARQUE : quand vous saisissez un prix, vous passez directement à la ligne suivante. Pour sauter jusqu'au champ PRIX du Département suivant en séquence, appuyez sur  .
TYPE PRIX	OUVERT, PROG NORMAL	Choisissez un type de prix : PROG - permet uniquement au prix programmé d'être enregistré pour le département, OUVERT - n'importe quel prix peut être saisi au moment de la transaction, NORMAL - un prix peut être programmé mais il peut être annulé au moment de la transaction.
SIGNE	POSITIF, NEGATIF	Indique si le prix a : POSITIF - signe positif, NEGATIF - signe négatif.
TYPE DEPT	STD, UNIQUE	Indique si des transactions peuvent être effectuées pour : STD - vente d'articles multiples, UNIQUE - vente d'article unitaire uniquement.
HALO	PAS LMT, 0.09, 0.99, 9.99, 99.99, 999.99	High Amount Lock Out (HALO), grâce auquel vous pouvez interdire des quantités d'articles au-delà d'un certain nombre de chiffres. Par exemple, si 0.09 est réglé, seules des valeurs de 0.01 à 0.09 peuvent être saisies et ainsi de suite.
STATUT TAXE	SS TVA, TVA1, TVA2, TVA3, TVA4	Saisissez le taux de TVA à appliquer aux ventes normales : SANS TAXE - exempté de taxes, TVA1 - Taxation au taux de TVA1, TVA2 - Taxation au taux de TVA 2, etc.
TAXE EMPORTE	SS TAX, TVA1, TVA2, TVA3, TVA4	Saisissez le taux de TVA à appliquer aux taxes emportées : SANS TAXE - exempté de taxes, TVA1 - Taxation au taux de TVA 1, TVA2 - Taxation au taux de TVA2, etc.

Après avoir programmé des départements, vous pouvez imprimer un rapport sur lequel sont indiquées les valeurs programmées, voir "Rapports X et Z" pour de plus amples détails.

PROGRAMMATION DES ARTICLES PAR APPEL DE CODE (PLU)

Il est possible de programmer jusqu'à 3000 PLU. Il est possible d'associer un élément vendu spécifique à un code PLU, en en précisant le nom, le prix (qui peut être fixe ou modifiable), le taux de TVA et le département. En programmant un PLU, il est possible de saisir le code numérique ou, en présence d'un lecteur de codes barres, de scanner le code barres de l'article afin de saisir automatiquement le code sans avoir besoin de le taper manuellement. De plus, il est possible d'associer jusqu'à 20 PLU à chaque touche **[PLU List x]** de sorte que, à la pression de la touche concernée, les PLU qui y sont associées s'affichent et permettent à l'opérateur de choisir celui qui l'intéresse.

Par défaut, 35 touches PLU sont présentes sur le pavé numérique. Si nécessaire, il est possible de programmer 15 autres touches supplémentaires en utilisant l'option **CONFIGURATION AVANCÉE -> DISPOSITION TOUCHES LIBRE**.

L'état du PLU peut être programmé à l'aide des options reportées dans le tableau ci-dessous.







Pour programmer un PLU, sélectionnez **MODE PROGRAMMATION -> PROG DONNÉES VENTES -> PLU**. Saisissez le code PLU.

Naviguez jusqu'au champ que vous voulez personnaliser et saisissez ses données (voir "Mode de Saisie Données" pour

savoir quelles touches utiliser). À la fin, vous pouvez appuyer sur la touche  pour retourner au Menu principal, sur



pour retourner au menu précédent ou sur  pour passer au masque suivant en séquence.

Menu	Valeurs Possibles	Description
PLU CODE	1 à 99999999999999	Sélectionnez le numéro de PLU que vous voulez programmer : pour afficher le prochain PLU en séquence, appuyez sur  ; pour sauter à un PLU précis, saisissez son numéro sur le clavier numérique puis enfoncez la touche  . Vous pouvez également scanner le code-barres d'un article.
NOM	(Légende)	Saisissez une légende du PLU de 16 caractères maximum. Vous pouvez associer un nom à un code PLU pour identifier clairement le type d'article auquel il se réfère. Les noms des PLUs insérés seront imprimés sur les tickets de clients, le journal et sur le rapport de gestion du PLU.
N° DEPT	1 à 99	Saisissez un département. Si 00 est indiqué, le PLU n'est pas programmé. Tapez le numéro du département auquel vous voulez associer le PLU.
PRIX1	0.00 à 99999.99	Saisissez le prix, max. 7 chiffres, deux chiffres après la virgule inclus.  REMARQUE : quand vous saisissez un prix, vous passez directement à la ligne suivante. Pour sauter jusqu'au champ PRIX du PLU suivant en séquence, appuyez sur  .
PRIX2	0,00 à 99999,99	Permet de programmer un deuxième prix préprogrammé correspondant à un code PLU. Elle fonctionne de la même manière que PRIX1 ci-dessus.
TYPE PRIX	OUVERT, PROG NORMAL	Saisissez le statut du prix du PLU : OUVERT - le prix ne peut être saisi que manuellement, PROG - le prix ne peut être programmé, NORMAL - le prix peut être programmé et saisi manuellement.
STATUT TAXE	SS TAX, TVA1, TVA2, TVA3, TVA4	Saisissez le taux de TVA à appliquer aux ventes normales : SANS TAXE - exempté de taxes, TVA1 - Taxation au taux de TVA1, TVA2 - Taxation au taux de TVA2, etc.
TAXE EMPORTE	SS TAX, TVA1, TVA2, TVA3, TVA4	Saisissez le taux de TVA à appliquer aux taxes emportées : SANS TAXE - exempté de taxes, TVA1 - Taxation au taux de TVA 1, TVA2 - Taxation au taux de TVA2, etc.
EN STOCK	1 à 9999	Saisir un nombre à 4 chiffres max. correspondant au nombre d'articles en stock du code PLU. Chaque fois qu'un article est vendu, ce nombre diminue automatiquement pour pouvoir garder une trace du nombre d'articles restant en stock. Si la valeur zéro est indiquée, le contrôle des stocks du PLU n'est pas activé. Pour ajouter un nombre d'articles au total actuellement en stocks, il faut saisir le nombre puis appuyer sur  . Pour diminuer d'un certain nombre le total d'articles en stock, il faut saisir le nombre puis appuyer sur  .
LIEN LIST CONTEX	NON, CONTEX1 à CONTEX5	Il est possible d'associer plusieurs PLU à l'une des 5 touches [PLU List x] de sorte que, à la pression de la touche concernée, le PLU s'affiche dans la liste afin de permettre à l'opérateur de choisir plus rapidement. Un maximum de 20 PLU peut être programmé sur chaque touche [PLU List x] . Si l'opérateur essaie d'ajouter un PLU à une [PLU List x] pleine, un message d'erreur s'affiche. NO - Le code PLU n'est affiché dans aucune de ces listes contextuelles.



Après avoir programmé les PLU, vous pouvez imprimer un rapport sur lequel sont indiquées les valeurs programmées ; voir "Rapports X et Z" pour de plus amples détails.

TOUCHE DE PROGRAMMATION D'UN POURCENTAGE DE REMISE/MAJORATION

Il y a deux fonctions **%1** et **%2** qui  peuvent chacune être programmées pour qu'elles appliquent soit un pourcentage de remise, soit un pourcentage de majoration à une vente. Un taux par défaut peut également être programmé : soit un taux fixe, soit un taux qui peut être annulé au moment de la transaction. Ce taux peut être applicable soit à un article unitaire, soit au total de la transaction de vente. Si aucun taux n'est programmé, il doit être saisi pendant la transaction de vente. La procédure est la même pour les deux touches.

Sélectionnez **MODE PROGRAMMATION -> PROG DONNÉES VENTES -> PROGRAMMATION % +/-**. Naviguez jusqu'au champ que vous voulez personnaliser et saisissez ses données (voir "Mode de Saisie Données" pour savoir quelles touches utiliser). À la fin, vous pouvez

appuyer sur la touche  pour retourner au **Menu principal** ou sur  pour retourner au menu précédent.

Menu	Valeurs Possibles	Description
%1 SIGNE	NEGATIF, POSITIF	Précise, pour la touche %1 , soit : NEGATIF - un pourcentage de remise, POSITIF - un pourcentage de majoration.
%1 TAUX	00.00 à 99.99	Saisit un numéro à 4 chiffres indiquant le taux de pourcentage pour %1 . Deux chiffres doivent être placés avant la virgule et deux autres après. Option : peut être précisé pendant la transaction de vente.
%1 LIMITE TAUX	00.00 à 99.99	Saisit un numéro à 4 chiffres indiquant la limite du taux de pourcentage %1 . Deux chiffres doivent être placés avant la virgule et deux autres après. Défaut : 99.99.
		 REMARQUE : quand la limite du taux est réglée sur 00.00 , il est impossible d'annuler le taux prédéfini associé à la touche.
%2 SIGNE	NEGATIF, POSITIF	Specify for the %2 key either: NEGATIF - a percent discount, POSITIF - percent addon.
%2 TAUX	00.00 à 99.99	Saisit un numéro à 4 chiffres indiquant le taux de pourcentage pour %2 . Deux chiffres doivent être placés avant la virgule et deux autres après. Option : peut être précisé pendant la transaction de vente.
%2 LIMITE TAUX	00.00 à 99.99	Saisit un numéro à 4 chiffres indiquant la limite du taux de pourcentage %2 . Deux chiffres doivent être placés avant la virgule et deux autres après. Défaut : 99.99.
		 REMARQUE : quand la limite du taux est réglée sur 00.00 , il est impossible d'annuler le taux prédéfini associé à la touche.

PROGRAMMATION DES TOUCHES DE REMISE/MAJORATION





Il y a deux fonctions **-/+1** et **-/+2** qui  peuvent chacune être programmées afin qu'elles appliquent soit une remise, soit une majoration à une vente. La remise ou la majoration peut être applicable soit à un article unitaire, soit au total de la transaction de vente. Vous pouvez limiter le nombre de chiffres, c.-à-d. la valeur maximum d'une opération de remise ou de majoration pour être sûr que les montants ne dépassent pas une certaine valeur. La procédure est la même pour les deux touches.

Sélectionnez **MODE PROGRAMMATION -> PROG DONNÉES VENTES -> PROGRAMMATION +/-**. Naviguez jusqu'au champ que vous voulez personnaliser et saisissez ses données (voir "Mode de Saisie Données" pour savoir quelles touches utiliser).

À la fin, vous pouvez appuyer sur la touche  pour retourner au **Menu principal** ou sur  pour retourner au menu précédent.

Menu	Valeurs Possibles	Description
+/-1 SIGNE	NEGATIF, POSITIF	Précise la fonction de la touche : NEGATIF - une remise, POSITIF - une majoration.
+/-1 HALO	PAS LMT, 0,99, 9,99, 99,99, 999,99	Sélectionne le nombre maximum de caractères d'une remise ou d'une majoration qui peut être précisé pour la fonction -/+1 . Défaut : PAS LMT - Pas de limite.
+/- 2 SIGNE	NEGATIF, POSITIF	Précise la fonction de la touche : NEGATIF - une remise, POSITIF - une majoration.
+/-2 HALO	PAS LMT, 0,99, 9,99, 99,99, 999,99	Sélectionne le nombre maximum de caractères d'une remise ou d'une majoration qui peut être précisé pour la fonction -/+2 . Défaut : PAS LMT - Pas de limite.

PROGRAMMATION DE TAUX DE CHANGE DE DEVISE ÉTRANGÈRE



On peut programmer jusqu'à quatre différentes changes de devises étrangères. La valeur de devises étrangères est affichée quand la touche  est appuyée pendant une transaction de vente. Sélectionnez **MODE PROGRAMMATION -> PROG DONNÉES VENTES -> DEVISE ÉTRANGÈRE**. Naviguez jusqu'au champ que vous voulez personnaliser et saisissez ses données (voir "Mode de Saisie Données" pour savoir quelles touches utiliser). À la fin, vous pouvez appuyer sur la touche  pour retourner au **Menu principal**, sur  pour retourner au menu précédent ou sur  pour passer au masque suivant en séquence.

Menu	Valeurs Possibles	Description
DEVISE ÉTRANGÈRE	1 à 4	Sélectionne le numéro de la devise étrangère que vous voulez programmer. Appuyez sur  pour faire défiler les numéros en séquence.
NOM	(Légende)	Saisissez une légende (max. 10 caractères) pour identifier la devise étrangère.
POSITION DEC TAUX	0 à 8	Saisissez un seul chiffre pour indiquer la position de la virgule dans le taux de change indiqué dans TAUX DE CHANGE (dessous). Défaut : 0.
POS. DEC MONTANT	0 à 3	Saisissez un seul chiffre pour indiquer la position de la virgule dans le montant converti. Défaut : 2.
TAUX DE CHANGE	(Numérique)	Saisissez le taux de change de la devise à 6 chiffres à appliquer quand la devise étrangère est convertie dans la devise locale (valeur numérique, sans virgule). Par exemple, pour programmer le taux 1£ = 1,471 EUR, tapez 3 dans POSITION DEC TAUX ; tapez 2 dans POS. DEC. MONTANT et tapez 001471 dans TAUX DE CHANGE

PROGRAMMATION DES CODES-BARRES DE PRIX FIXÉS SUR LE POINT DE VENTE

Le lecteur de codes-barres doit être en mesure de lire des codes-barres EAN/UPC de 8 ou 13 chiffres. Les codes EAN/UPC lus à partir de l'étiquette de codes-barres d'un produit correspondent à la structure de codage numérique standard qui identifie le produit en vente. Le code-barres du prix fixé d'un article dispose d'une structure spécifique qui dépend du pays dans lequel il sera utilisé et du code EAN/UPC que l'on veut utiliser. Il est possible de programmer jusqu'à 10 configurations différentes de codes-barres. Sélectionnez **MODE PROGRAMMATION -> PROG DONNÉES VENTES -> CODE BARRE PRIX VARIAB.** Naviguez jusqu'au champ que vous voulez personnaliser et saisissez ses données (voir "Mode de Saisie Données"

pour savoir quelles touches utiliser). À la fin, vous pouvez appuyer sur la touche  pour retourner au **Menu**

principal, sur  pour retourner au menu précédent ou sur  pour passer au masque suivant en séquence.

Menu	Valeurs Possibles	Description
CODE BARRE PRIX VARIAB.	01 à 10	Sélectionnez le numéro de configuration du code-barres à programmer. Appuyez sur  pour faire défiler les codes-barres en séquence.
TYPE CODE	LONG, COURT	Longueur du code-barres : LONG - code-barres à 13 chiffres, COURT - code-barres à 8 chiffres.
CODE PREFIXE	0 à 3	Précise le standard du code, spécifique au pays (max. 3 chiffres).
NB CHIF. CODE ART	1 à 8	Saisissez un seul chiffre pour indiquer le nombre de chiffres dans le code.
NB CHIFFRES PRIX	1 à 8	Saisissez un seul chiffre pour indiquer le nombre de chiffres dans le prix.
CARACTER CONTROLE	NON, OUI	Présence de caractères de contrôle du prix dans le code-barres : OUI - Caractère de contrôle du prix présent, NON - Caractère de contrôle du prix non présent.
CONVERSION DEVISE	PAS DEV, DEVISE1, DEVISE2, DEVISE3, DEVISE4	Sélectionne le taux de conversion de la devise étrangère utilisé pour convertir le prix du code-barres (s'il est en devise étrangère) en devise locale. Défaut : PAS DEV (pas de Devise étrangère utilisée).
CODE PRESSE	NON, OUI	Définit si le code préfixe se rapporte au standard utilisé pour les journaux et les magazines. OUI - le code préfixe se rapporte au standard, NON - le code préfixe ne se rapporte pas au standard.

PROGRAMMATION D'UN EN-TÊTE ET D'UN PIED DE PAGE TICKET

Par défaut, votre caisse enregistreuse imprime un en-tête sur tous les tickets clients. L'en-tête ticket personnalisable par défaut consiste en 10 lignes max. de 24 caractères chacune. La caisse enregistreuse peut aussi imprimer un pied de page également composé de 10 lignes de 24 caractères chacune. Vous pouvez modifier l'en-tête ou le pied de page par défaut de la caisse enregistreuse à partir du clavier et/ou du tableau de caractères (voir Figure 12 à la fin du manuel) pour saisir les caractères de votre choix. Suivez cette procédure pour créer un en-tête :

1. Pour créer un en-tête, sélectionnez **MODE PROGRAMMATION -> PROG DONNÉES VENTES -> MESSAGE ENTÊTE TICKET.**

2. Utilisez la touche  et/ou  pour naviguer jusqu'à la ligne du message que vous voulez personnaliser.

Appuyez sur  pour entrer en mode de Saisie des Données. Saisissez les lettres ou les caractères de la chaîne que vous voulez définir en ce qui concerne chaque ligne.

3. Appuyez sur  pour confirmer chaque ligne puis passez à la suivante.

4. À la fin, appuyez sur  pour retourner au **Menu principal.**



Pour créer un pied de page sur le ticket, la procédure est la même, sauf que vous devez sélectionner lors de la première étape **MESSAGE PIED TICKET** au lieu de **MESSAGE ENTÊTE TICKET.**

CRÉATION DE MESSAGES DÉFILANTS SUR L'AFFICHEUR CLIENT

Vous pouvez programmer 5 messages de 42 caractères chacun qui s'inscrivent sur l'afficheur client quand la caisse enregistreuse est dans différents états : mode arrêt ECR, modes PRG, X, Z, mode Ventes, etc., mode Repos (AM), mode

Repos (PM). Sélectionnez **MODE PROGRAMMATION -> PROG DONNÉES VENTES -> MESSAGES DÉFILANTS.** Appuyez sur  pour entrer en mode de Saisie Données.

Saisissez les lettres ou les caractères de la chaîne que vous voulez définir en ce qui concerne chaque message.

À la fin, vous pouvez appuyer sur la touche  pour retourner au **Menu principal** ou sur  pour revenir au menu principal.

CRÉATION AUTOMATIQUE DE TICKETS DE NOTE DE FRAIS (ABR)

À la fin de la transaction de vente, si Répartition table a été activé, un ticket de note de frais peut être imprimé après la facture. Cette opération peut être effectuée, soit automatiquement si elle a été programmée, soit manuellement en appuyant sur la touche **[ABR]** (si elle a été configurée sur le clavier). Ce type de document est généralement demandé dans les restaurants où des réunions d'affaires se déroulent autour d'un repas, et lorsque le client doit obtenir un remboursement de ses frais. Le Ticket de note de frais consiste en un formulaire que le client peut remplir plus tard à la main. Vous pouvez personnaliser les détails standard qui apparaissent sur le formulaire comme le lieu, la date et le nom du client à l'aide de cette procédure :

1. Sélectionner **MODE PROGRAMMATION -> PROG. DONNÉES VENTES -> MESSAGE ABR.**

2. Utiliser  et/ou  pour naviguer vers la ligne du message que vous voulez personnaliser. Appuyez sur

 pour entrer en mode Entrée données. Saisir les lettres ou les chiffres de la chaîne que vous voulez définir pour chaque ligne.

3. Appuyez sur  pour confirmer chaque ligne et passer à la suivante.

4. A la fin, appuyez sur  pour revenir au **Menu principal.**

BUSINESS MEETING
RECEIPT

MEETING MEMBER:

MEETING AGENDA:

In Restaurant:

DATE:





SIGNATURE:

CRÉATION DU MESSAGE SUR LA FACTURE

Une facture est imprimée automatiquement quand une transaction concernant une Répartition table est finalisée par un paiement. La légende FACTURE apparaît sur le ticket avec le message de la facture. Vous pouvez imprimer une seule

copie supplémentaire de la facture en appuyant sur  la touche ; la légende **INVOICE COPY** apparaît sur la deuxième facture. Voir "Mode impression factures" pour obtenir de plus amples informations.

Pour modifier le message sur la facture :

1. Sélectionner **MODE PROGRAMMATION -> PROG. DONNÉES VENTES -> MESSAGE FACTURE**.
2. Utiliser  et/ou  pour naviguer vers la ligne du message que vous voulez personnaliser. Appuyer sur  pour saisir le mode Saisie données. Saisir les lettres ou les chiffres de la chaîne que vous voulez définir pour chaque ligne.
3. Appuyer sur  pour confirmer chaque ligne et passer à la suivante.
4. A la fin, appuyer sur  pour revenir au menu principal.

CONFIGURATION DE VOTRE CAISSE ENREGISTREUSE

MODIFICATION DE LA PROGRAMMATION DE LA CAISSE ENREGISTREUSE

L'ensemble de la configuration est en option. Si vous voulez modifier la programmation de votre caisse enregistreuse (comme le format de la date et de l'heure), programmer des fonctions de vente comme les taux de TVA, régler le système vendeur ou les mots de passe de gestion, vous pouvez le faire en utilisant le menu **Prog Config Initiale** de la caisse enregistreuse, chemin d'accès : **MENU PRINCIPAL -> MODE PROGRAMMATION -> PROG CONFIG INITIALE**.



Les options du menu que vous pouvez sélectionner sont les suivantes :

- "**Configuration initiale**" - format de la date et de l'heure, numéro ECR, tonalité touche, mode ticket, réenrouleur, arrondi Euro, mode veille.
- "**Mode opératoire**" - Calcul TVA, taux de TVA, type de conversion DE, département % et +/-, enregistrement prix zéro, transaction post paiement, position virgule, option d'arrondi.
- "**Mode impression ticket**" - détails à imprimer sur les tickets.
- "**Mode impression facture**" - options d'impression des factures.
- "**Mode impression rapport**" - détails à imprimer sur les rapports.
- "**Système vendeur**" - activation du système vendeur, état mot de passe, maintien ouverture de session vendeur, affichage nom vendeur.
- "**Programmation vendeur**" - nom vendeur, mot de passe, mode opératoire (normal/école), autorisations - annulations, rendus, transactions négatives, départements négatifs, Sorties de caisse.
- "**Journal électronique**" - sauvegardé en mode standard (mémoire pleine signalée), sauvegardé en mode cyclique (mémoire pleine non signalée), sauvegardé sur carte SD.
- "**Programmation des touches fonction**" - touches moyen de paiement, PO et #/NS.
- "**Programmations avancées**" - Programmation des touches, listes, fonctions macro, rapports chaînes, mots de passe gestion et école.
- "**Programmation compteurs**" - réglage du numéro ticket, compteurs Z1&Z2, Grand Total ; autorise la programmation des compteurs.
- "**Légendes courtes**" - toutes les légendes courtes qui apparaissent sur l'afficheur.
- "**Légendes longues**" - toutes les légendes longues s'affichant sur le ticket.

Chacun de ces menus est décrit individuellement dans les pages suivantes.

CONFIGURATION INITIALE

Sélectionnez **MODE PROGRAMMATION -> PROG CONFIG INITIALE -> CONFIGURATION INITIALE**. Naviguez jusqu'au champ que vous voulez personnaliser et saisissez ses données (voir "Mode de Saisie Données" pour savoir quelles touches utiliser). À la fin,

vous pouvez appuyer sur la touche  pour retourner au **Menu principal** ou sur  pour retourner au menu précédent.

Menu	Valeurs Possibles	Description
PROG FORMAT DATE	JJMMAA, MMJJAA	Choisissez le format de la date parmi les deux possibilités disponibles.
PROG DATE	(Date actuelle)	Saisissez la date en utilisant le format choisi dans PROG FORMAT DATE ci-dessus.
PROG FORMAT HEURE	12H, 24H	Choisissez le format de l'heure parmi les deux possibilités disponibles.
PROG HEURE	(Heure actuelle)	Saisissez l'heure en utilisant le même format que celui indiqué dans PROG FORMAT HEURE ci-dessus.
PROG N° CAISSE	(Numérique)	Saisissez un numéro d'identification de la caisse enregistreuse à 5 chiffres. Le numéro sera imprimé sur les tickets de vente, les rapports du journal et les rapports de gestion émis par la caisse enregistreuse. Il est utile pour identifier les activités de cette caisse enregistreuse lorsqu'on utilise plus d'une caisse enregistreuse dans le magasin.
TONALITE TOUCHE	OUI, NON	Signal audible de la tonalité touche : OUI - Activé, NON - Désactivé.
MODE IMPRESSION	TICKET JOURNAL	TICKET = Imprimer Tickets, JOURNAL - Sauvegarder les données dans le journal uniquement, pas d'impression de ticket.
REENROULEUR ACTIF	RAP EJ, PRG/X/Z	Activation du moteur du réenrouleur de papier : RAP EJ - Le moteur n'est activé que quand le rapport JE est imprimé, PRG/X/Z - Le moteur est activé pendant la Programmation, modes X et Z.
ARRONDI EURO	NON, Suisse, Danois, Euro, Norvégienne	Option d'arrondi devise. Vous pouvez programmer la caisse pour qu'elle arrondisse le sous-total ou les valeurs de paiement de la devise correspondantes indiquée : NON - Pas d'arrondi (Défaut) Sélection arrondi particulier - Franc suisse 0,01 – 0,02 = montant arrondi à 0,00 0,03 – 0,07 = montant arrondi à 0,05 0,08 – 0,09 = montant arrondi à 0,10 Sélection arrondi particulier - Couronne danoise 0,01 – 0,24 = amount rounded to 0,00 0,25 – 0,74 = amount rounded to 0,50 0,75 – 0,99 = amount rounded to 1,00 Sélection arrondi particulier - Euro 0,01 – 0,03 = montant arrondi à 0,00 0,04 – 0,07 = montant arrondi à 0,05 0,08 – 0,09 = montant arrondi à 0,10 Sélection arrondi particulier - Couronne norvégienne 0,0 - 0,49 = montant arrondi à 0,00 0,50 - 0,99 = montant arrondi à 1,00 L'arrondi obtenu sera affiché sur l'afficheur opérateur et client, imprimé sur le ticket du client et sur le rapport du journal. Les ajustements de totaux sont indiqués dans le rapport financier
MODE VEILLE	NON, 3 Min, 5 Min, 10 Min	Mode veille. La caisse enregistreuse s'éteint après détection d'une période de repos de la durée indiquée. NON - Mode veille désactivé.





MODE OPÉRATOIRE

Dans ce masque, vous pouvez indiquer des options qui ont un effet sur les transactions financières comme les taux de TVA et d'autres options système.

Sélectionnez **MODE PROGRAMMATION -> PROG CONFIG INITIALE -> MODE OPÉRATOIRE**. Naviguez jusqu'au champ que vous voulez personnaliser et saisissez ses données (voir "Mode de Saisie Données" pour savoir quelles touches utiliser). À la fin, vous

pouvez appuyer sur la  pour retourner au **Menu principal** ou sur  pour revenir au menu principal.

 **REMARQUE** : avant de modifier un taux de TVA, nous vous conseillons de commencer par imprimer un rapport financier Z (voir "Rapports X et Z"). En ce qui concerne les autres données relatives à la TVA, voir "Impression des information sur la TVA sur le ticket du client".

Menu	Valeurs Possibles	Description
Mode calcul TVA	TVA, MAJORATION	Taux de taxe à appliquer aux calculs : MAJORATION - Taux de majoration, TVA - Taxe sur la Valeur Ajoutée.
Taux de Taxe 1	(Numérique)	Saisissez un nombre à 5 chiffres correspondant au taux de TVA à associer au Taux de taxation 1 - TROIS chiffres après la virgule.
Taux de Taxe 2	(Numérique)	Application des mêmes critères que ceux de saisie du Taux de Taxe 1.
Taux de Taxe 3	(Numérique)	Application des mêmes critères que ceux de saisie du Taux de Taxe 1.
Taux de Taxe 4	(Numérique)	Application des mêmes critères que ceux de saisie du Taux de Taxe 1.
Conver Devise	DIVI, MULTI	DIVISE = Utilise la division pour calculer la conversion d'une devise étrangère, MULTIPLIE = Utilise la multiplication pour convertir une devise étrangère.
%& +/- CA DEPT	NET, BRUT	Assigne des résultats +/- et % +/- aux départements.
Prix Zéro	OUI, NON	Permet à des prix zéro d'être enregistrés. OUI - Activé, NON - Désactivé.
Post Paiement	OUI, NON	Permet à d'autres transactions d'être saisies après l'enregistrement d'un paiement. OUI - Activé (défaut), NON - Désactivé.
IMP NOUV SOLDE	OUI, NON	En cas d'utilisation de Répartition table, cette fonction permet d'imprimer un Nouveau solde quand la touche  est enfoncée après la saisie de nouvelles transactions relatives à une table. OUI - Activée, NON - Désactivée."
N° Table obligat	OUI, NON	La saisie d'un numéro de table est obligatoire. OUI - Activée, NON - Désactivée.
N° client obligat	OUI, NON	La saisie d'un numéro de client est obligatoire. OUI - Activée, NON - Désactivée.
Changem. Page PLU	GARDER, CHAQUE, FIN	Précise le mode d'activation de la fonction Page PLU : CHAQUE - seulement si la touche [Page PLU x] correspondante est enfoncée FIN - la fonction reste active après la saisie de l'article de vente GARDER - la fonction reste active après la finalisation de la transaction.
PAGE1 PLU	(Numérique)	Saisir le numéro initial de l'intervalle de 35 codes PLU à associer à la fonction  . Intervalle par défaut : 1 - 35. Par exemple, saisir 11 pour l'intervalle 11 - 45.
PAGE2 PLU	(Numérique)	La même description s'applique mais par rapport à la  Intervalle par défaut : 201 - 235.
PAGE3 PLU	(Numérique)	La même description s'applique mais par rapport à la  . Intervalle par défaut : 301 - 335.
Changem. 1/2 prix	GARDER, CHAQUE, FIN	Indique le mode d'activation de la fonction Prix x : CHAQUE - seulement quand la touche [Prix x] correspondante est enfoncée FIN - la fonction reste active après la saisie des articles de vente GARDER - la fonction reste active après la finalisation de la transaction.
Nombre décimales	0, 1, 2, 3	Règle le nombre de chiffres après la virgule. Saisissez 1 caractère pour la position décimale. Par exemple, si vous indiquez 2, le format utilisé pour les nombres décimaux correspond à deux décimales : x.xx
Arrondi	DEFAULT, EXCES, + PROCHE	Active un arrondi de fraction dans les calculs. L'option d'arrondi sert à arrondir les chiffres décimaux au nombre entier supérieur ou inférieur le plus proche et elle est utilisée pour calculer le taux de taxation et le taux de remise. EXCES - une fraction d'un centime est arrondie au dessus d'un centime, DEFAULT - une fraction de centime est arrondie au dessous d'un centime, + PROCHE - une fraction sous le demi-centime est arrondie sous le centime, une fraction au dessus d'un demi-centime est arrondie au dessus d'une centime.

MODE IMPRESSION TICKET

Vous pouvez programmer le type d'informations que vous voulez imprimer sur le ticket client en fonction des exigences de votre entreprise ou de votre pays. Sélectionnez **MODE PROGRAMMATION -> PROG CONFIG INITIALE -> MODE IMPRESSION TICKET**. Naviguez jusqu'au champ que vous voulez personnaliser et saisissez ses données (voir "Mode de Saisie Données" pour

savoir quelles touches utiliser). À la fin, vous pouvez appuyer sur la touche  pour retourner au **Menu principal** ou

sur  pour retourner au menu précédent.

Menu	Valeurs Possibles	Description
Taux de taxe	OUI, NON	Imprime le taux de taxation sur le ticket. OUI - Activé, NON - Désactivé.
Total Taxe	OUI, NON	Imprime le montant total de taxation sur le ticket. OUI - Activé, NON - Désactivé.
MT Taxe par Taux	OUI, NON	Imprime les montants de taxe sur le ticket, subdivisés par taux de taxation. OUI - Activé, NON - Désactivé.
Total TTC	OUI, NON	Imprime sur le ticket le montant total des ventes avec taxe. OUI - Activé, NON - Désactivé.
MT TCC par Taux	OUI, NON	Imprime sur le ticket le montant des ventes avec taxe, subdivisé par taux. OUI-activé, NON-Désactivé.
MT HT par Taux	OUI, NON	Imprime sur le ticket les montants des ventes hors taxe, subdivisés par taux. OUI - Activé, NON - Désactivé.
Total HT	OUI, NON	Imprime sur le ticket le montant total des ventes hors taxe. OUI - Activé, NON - Désactivé.
Symbole Taxe	OUI, NON	Imprime un symbole de taxe à droite du montant. OUI - Activé, NON - Désactivé.
Pos Impr Taxe	APRES, AVANT	Position pour imprimer les détails de la taxe : APRES - après le montant du paiement, AVANT - avant le montant du paiement.
Interligne Impr	0.50mm, 1.00mm, 1.50mm, 2.00mm	Interligne entre les rangées sur le ticket.
Font Impression	NORMAL, COMP, DOUBLE	Format d'impression à utiliser : COMP = format compressé, DOUBLE = double hauteur, NORMAL = normal
Logo Graphique	OUI, NON	Imprime un logo graphique comme en-tête sur le ticket. OUI - Activé, NON - Désactivé.
Pied Ticket	OUI, NON	Imprime un pied de page sur le ticket. OUI - Activé, NON - Désactivé.
Entête Ticket	OUI, NON	Imprime un en-tête sur le ticket. OUI - Activé, NON - Désactivé.
Date	OUI, NON	Imprime une date sur le ticket. OUI - Activé, NON - Désactivé.
Heure	OUI, NON	Imprime l'heure sur le ticket. OUI - Activé, NON - Désactivé.
Nom vendeur	OUI, NON	Imprime le nom du vendeur sur le ticket. OUI - Activé, NON - Désactivé.
N° Caisse	OUI, NON	Imprime le numéro de caisse enregistreuse sur le ticket. OUI - Activé, NON - Désactivé.
N° Ticket	OUI, NON	Imprime un numéro de ticket sur le ticket. OUI - Activé, NON - Désactivé.
N° PLU	OUI, NON	Imprime un numéro PLU sur le ticket. OUI - Activé, NON - Désactivé.
Sous-total	OUI, NON	Imprime un sous-total sur le ticket. OUI - Activé, NON - Désactivé.
Ticket Multiple	OUI, NON	Permet d'imprimer/délivrer des reçus multiples. OUI - Activer, NON - Désactiver. Si la fonction est activée, il est possible d'imprimer des reçus multiples même si l'impression de reçus est configurée sur mode Off (désactivée).

Tickets échantillons

Le ticket suivant est un ticket typique émis par la caisse enregistreuse.

En-tête ticket client avec
max. 24 caractères par ligne

```

*****
*   YOUR RECEIPT   *
*   THANK YOU      *
*                   *
*****
    
```

Heure: 09:28 Date: 10-01-2013

Numéro machine: MC NO.00005 Numéro de ticket consécutif: 0000007

Numéro vendeur ou nom attribué: CLERK 03

Départements:

DEPT 01	10.00T1	Prix article avec indicateur du taux de IVA département
DEPT 02	2.50T3	
DEPT 07	12.95	Prix article avec département non-taxable
DEPT 03	5.00T2	
DEPT 04	15.50T4	

SUBTOTAL 45.95

Paiement par espèces:

TOTAL	45.95	Solde à régler
AMOUNT	50.00	
CHANGE	4.05	Rendu monnaie

/ HAVE A NICE DAY /
/ PLEASE COME AGAIN /
/

Bas de page ticket client avec
max. 24 caractères par ligne

Le ticket d'exemple suivant contient les informations les plus récentes possibles. Pour obtenir ce ticket, les options décrites dans le précédent tableau doivent être programmées de manière appropriée :

Départements:

DEPT 01	10.00	Prix de l'article
DEPT 02	2.50	
DEPT 07	12.95	
DEPT 03	5.00	
DEPT 04	15.50	

Paiement par espèces:

TOTAL	45.95	Solde à régler
AMOUNT	50.00	
CHANGE	4.05	Rendu monnaie

Impression des information sur la TVA sur le ticket du client

Ticket avec Total Ventes avec TVA - **Total TTC** option activée.

TOTAL	26.00	
AMOUNT	50.00	
CHANGE	24.00	
TXBL_TL_W	26.00	Total général des ventes avec TVA

Ticket avec Total Ventes sans TVA - **Total HT** option activée.

TOTAL	26.00	
AMOUNT	50.00	
CHANGE	24.00	
TXBL_TL_0	22.44	Total des ventes sans TVA

Ticket avec Total Vente Taxées subdivisé par taux - **MT TCC par Taux** option activée.

TOTAL	26.00	
AMOUNT	50.00	
CHANGE	24.00	
VAT1 5.5%	0.08	TVA totaux par taux programmé
VAT2 10%	0.68	
VAT3 19%	0.80	
VAT4 20%	2.00	



Ticket avec somme de tous les montants de TVA calculés - **Total Taxe** option activée.

TOTAL	26.00	
AMOUNT	50.00	
CHANGE	24.00	
TL-VAT	3.56	Somme des taux TVA totaux individuels

MODE D'IMPRESSION DES FACTURES

En cas d'utilisation de Répartition table, une facture est imprimée quand une vente est finalisée ainsi qu'un ticket de note de frais en option (voir "Création automatique de tickets de notes de frais"). En ce qui concerne la facture, vous pouvez programmer le format, l'en-tête/pied de page et s'il faut imprimer ensuite l'ABR automatiquement.

Sélectionner **MODE PROGRAMMATION -> PROG. CONFIGURATION -> MODE IMPRESSION FACTURE**. Naviguer jusqu'au champ à personnaliser et saisir ses données (voir "Mode Saisie données" pour savoir quelles touches utiliser).

A la fin, vous pouvez appuyer sur  pour revenir au menu principal ou  pour revenir au menu précédent.

Menu	Valeurs Possibles	Description
FONT IMPRESSION	NORMAL, COMP	Format d'impression à utiliser : COMP - Format compressé, NORMAL - Normal.
LOGO GRAPHIQUE	OUI, NON	Impression d'un en-tête graphique sur la facture. OUI - Activée, NON - Désactivée.
PIED TICKET	OUI, NON	Impression d'un pied de page sur la facture. OUI - Activée, NON - Désactivée.
ENTETE TICKET	OUI, NON	Impression d'un en-tête sur la facture. OUI - Activée, NON - Désactivée.
ABR AUTOMATIQUE	OUI, NON	Impression automatiquement d'un Ticket de note de frais après la facture. OUI - Activée, NON - Désactivée. Si elle est désactivée, la fonction ABR peut servir à imprimer un ticket de note de frais manuellement (si elle est configurée sur une touche).
FACTURE MULTIPLE	OUI, NON	Permet d'imprimer une seule copie de la facture en appuyant sur  . OUI - Activée, NON - Désactivée.

```

*****
*   YOUR RECEIPT   *
*   THANK YOU     *
*                 *
*****
15:20      15-01-2013
MC NO.00005 0000023
CLERK 05
INVOICE
TABLE#      6
GUEST#      4

DEPT 01
4x 1.50      6.00T1
DEPT 10
2x 4.50      9.00T2
DEPT 02
2x 3.60      7.20T3
DEPT 42      6.00
DEPT 25      5.50T4
DEPT 05      8.20
DEPT 06
2x 6.80      13.60
-----
DUE          55.50
-----
TOTAL      55.50
CREDIT2      55.50

TL-VAT      3.82
-----
/   HAVE A NICE DAY /
/  PLEASE COME AGAIN /
/                   /
-----

```

MODE IMPRESSION RAPPORT

Vous pouvez programmer ce que vous voulez voir sur les rapports et les formats d'impression à utiliser. Sélectionnez **MODE PROGRAMMATION** -> **PROG CONFIG INITIALE** -> **MODE IMPRESSION RAPPORT**. Naviguez jusqu'au champ que vous voulez personnaliser et saisissez ses données (voir "Mode de Saisie Données" pour savoir quelles touches utiliser). À la fin, vous pouvez appuyer

sur la touche  pour retourner au **Menu principal** ou sur  pour retourner au menu précédent.

Menu	Valeurs Possibles	Description
Mode X/Z	NORMAL, COMP	Format à utiliser pour imprimer les rapports X et Z : NORMAL - normal, COMP-compressé pour économiser du papier.
JE Mode	NORMAL, COMP	Format à utiliser pour imprimer les rapports JE : NORMAL - normal, COMP format compressé.
PRG Mode	NORMAL, COMP	Format à utiliser pour imprimer en mode Programmation : COMP - format compressé, NORMAL - normal.
Compteur Z1 Z2	OUI, NON	Imprime les compteurs Z1 et Z2. OUI - Activé, NON - Désactivé.
GT	OUI, NON	Imprime le Grand Total. OUI - Activé, NON - Désactivé.
Retour	OUI, NON	Imprime le total de remboursements. OUI - Activé, NON - Désactivé.
Correction	OUI, NON	Imprime les opérations d'annulation. OUI - Activé, NON - Désactivé.
Ratio % Dépt & PLU	OUI, NON	Imprime un ratio % des Dépt/PLU. OUI - Activé, NON - Désactivé.
Duplication Z	OUI, NON	Permet de dupliquer les rapports Z à imprimer. OUI - Activé, NON - Désactivé.
Saut MT à 0	OUI, NON	Active le saut zéro du rapport. OUI - Activé, NON - Désactivé.
Titre rapport X/Z	OUI, NON	Imprime un en-tête sur les rapports X/Z. OUI - Activé, NON - Désactivé.
N° PLU	OUI, NON	Impression du numéro PLU. OUI - Activée, NON - Désactivée.

SYSTÈME VENDEUR

Le système vendeur est une fonction de sécurité spéciale qui permet de contrôler l'accès à la caisse enregistreuse et de contrôler le nombre de transactions et de ventes jusqu'à 15 vendeurs. Quand le Système Vendeur est activé, vous pouvez créer un mot de passe et un état opérationnel pour chaque vendeur, en activant ou en désactivant les transactions qu'il peut effectuer (voir "Programmation vendeur"). Par défaut, tous les vendeurs sont programmés sur **Normal**, et peuvent effectuer des transactions spéciales comme des Annulations, Remboursements, Taux négatifs, Taux % négatifs, Sorties de caisse et des Dépts négatifs. Si un vendeur particulier n'est pas autorisé à effectuer certaines opérations, il peut toutefois effectuer ces opérations s'il est autorisé à utiliser le mode de gestion. Dans ce cas, ils peuvent commuter en Mode Gestion pour pouvoir effectuer toutes les activités indiquées ci-dessus, à l'exclusion du Mode Ecole. Lorsque votre caisse enregistreuse a été configurée à l'usine, le Système vendeur a été désactivé. Quand le Système vendeur est désactivé, la caisse enregistreuse peut être utilisée librement pour enregistrer des transactions de vente.

Les options d'activation du système vendeur sont reportées dans le tableau ci-dessous.

Sélectionnez **MODE PROGRAMMATION** -> **PROG CONFIG INITIALE** -> **SYSTÈME VENDEUR**. Naviguez jusqu'au champ que vous voulez personnaliser et saisissez ses données (voir "Mode de Saisie Données" pour savoir quelles touches utiliser). À la fin, vous

pouvez appuyer sur la touche  pour retourner au **Menu principal** ou sur  pour retourner au menu précédent.

Menu	Valeurs Possibles	Description
Système Vendeur	OUI, NON	Active le Système Vendeur. OUI - Activé, NON - Désactivé.
C Secret Oblig.	OUI, NON	La saisie d'un mot de passe est obligatoire pour tous les vendeurs. OUI - Activé, NON - Désactivé.
Table Serv. Excl.	OUI, NON	Quand Répartition table est utilisé, les transactions d'une table donnée ne peuvent être saisies que par un seul vendeur dédié. Toutefois, le gestionnaire peut effectuer des opérations sur n'importe quelle table. OUI - Activée, NON - Désactivée.
Mode Vendeur	FIXE, CHAQUE TR	Contrôle du mot de passe pour enregistrer des transactions de vente : CHAQUE TR - Le Vendeur doit ouvrir une session avant d'effectuer chaque transaction. FIXE - Une fois qu'il a ouvert une session, le Vendeur reste dans cette condition jusqu'à ce qu'il appuie sur 
Affichage Vend	OUI, NON	Affichage de l'ID vendeur sur l'afficheur. OUI - Activé, NON - Désactivé.

PROGRAMMATION VENDEUR

Quand le Système Vendeur est actif, vous pouvez assigner un état opérationnel à chaque vendeur qui définit si le vendeur peut effectuer certains types de transactions. Vous pouvez aussi définir un mot de passe à 3 chiffres que le vendeur doit saisir pour pouvoir utiliser la caisse enregistreuse.

Les activités que vous pouvez activer ou désactiver pour chaque vendeur sont reportées dans le tableau ci-dessous.

Sélectionnez **MODE PROGRAMMATION -> PROG CONFIG INITIALE -> PROG VENDEUR**.

Naviguez jusqu'au champ que vous voulez personnaliser et saisissez ses données (voir "Mode de Saisie Données" pour savoir quelles touches utiliser). À la fin, vous pouvez appuyer sur la touche  pour retourner au **Menu principal**,

sur  pour retourner au menu précédent ou sur  pour passer au masque suivant en séquence.

Menu	Valeurs Possibles	Description
Nom	Alphanumérique	Nom du vendeur à 24 caractères qui peut être saisi en utilisant le clavier ou le tableau de caractères. Il sera imprimé automatiquement sur tous les tickets, les enregistrements des journaux et les rapports de gestion.
Code Secret	(Numérique)	Mot de passe de 3 chiffres que le vendeur doit saisir pour accéder aux fonctions de la caisse enregistreuse (quand le Système Vendeur est actif).
Mode Vendeur	NORMAL, ECOLE	Si l'ouverture de session du vendeur correspondant ne va être utilisée que pour effectuer des activités Ecole, sélectionnez ECOLE. Défaut : NORMAL.
Corr Autorisée	OUI, NON	Annulation de transactions autorisée. OUI - Activé, NON - Désactivé.
Retour Autorisé	OUI, NON	Retour autorisés. OUI - Activé, NON - Désactivé.
(%-) Autorisé	OUI, NON	Pourcentage de remises/majorations autorisé. OUI - Activé, NON - Désactivé.
(-) Autorisé	OUI, NON	Remises/majorations autorisées. OUI - Activé, NON - Désactivé.
Sort Caisse Autor	OUI, NON	Opérations de sorties de caisse autorisées. OUI - Activé, NON - Désactivé.
Dépt (-) Autorisé	OUI, NON	Transactions négatives département autorisées. OUI - Activé, NON - Désactivé.
FACT. EXTRA AUTOR	OUI, NON	Opérations Facture extra autorisées. OUI - Activée, NON - Désactivée.

Intervention du Manager pendant la saisie d'une Transaction Vendeur



Pendant la saisie d'une transaction, si un vendeur n'est pas autorisé à exécuter un certain type d'opération (comme une VOID, un REFUND, etc.), une personne autorisée peut intervenir en appuyant sur  pour entrer en mode Manager et en saisissant le mot de passe Manager s'il est programmé.

Après avoir exécuté l'opération requise, l'opérateur peut fermer la session en appuyant de nouveau sur la touche

. À ce stade, le Vendeur peut poursuivre la transaction et l'achever normalement.

JOURNAL ÉLECTRONIQUE



Quand vous allumez pour la première fois votre caisse enregistreuse ou quand les batteries de sauvegarde ne sont pas installées et que vous éteignez puis rallumez la caisse enregistreuse, un message vous demande de sélectionner le type de mémoire sur lequel enregistrer le journal électronique (comme indiqué dans "Réglage de votre langue et conditions requises PLU/JE/TABLEAU"). Vous pouvez également modifier ce réglage plus tard, si vous le souhaitez, à partir de **INITIALISATION SYSTÈME** sous le menu **MODE DE PROGRAMMATION** (voir "Initialisation du système"). À part cette initialisation de base du journal électronique, vous pouvez également configurer les quelques paramètres supplémentaires décrits ci-dessous. Sélectionnez **MODE PROGRAMMATION -> PROG. CONFIGURATION INITIALE -> JOURNAL ÉLECTRONIQUE**. Naviguez jusqu'au champ que vous voulez personnaliser et saisissez ses données (voir "Mode de Saisie Données" pour savoir quelles

touches utiliser). À la fin, appuyez sur  pour retourner au **Menu principal** ou sur  pour retourner au menu précédent.

Menu	Valeurs Possibles	Description
Type EJ	STNDARD, DYNAMIQ, ON SD	Permet de régler le mode opératoire du JE : STNDARD - Mode Standard - les données sont enregistrées en séquence quand "mémoire presque pleine" est signalé (un indicateur apparaît dans l'angle inférieur gauche de l'afficheur). Voir ci-dessous pour de plus amples détails. DYNAMIC - Mode Dynamique - les données sont enregistrées cycliquement dans la mémoire, en recommençant par la première ligne quand la mémoire est pleine. Aucune condition de mémoire pleine n'est signalée. ON SD - Sur carte SD - les données du journal électronique en mémoire tampon sont automatiquement sauvegardées sur la carte mémoire SD jusqu'à ce que la carte soit pleine.  REMARQUE : to clear the EJ data on the SD card, the REPORT EJ -> REMISE A 0 MEMOIRE EJ option must be chosen from the X or Z Reports menu. The Cash Register RESET operations have no effect on the contents of the SD card
Données sur EJ	VENTES, TTE TRN	Type de données de transaction à enregistrer dans le JE : VENTES - sauvegarde seulement les transactions de vente enregistrées en mode Enregistrement et Gestion, TTE TRN - sauvegarde toutes les transactions enregistrées dans le système.
NOUV. SOLDE S/JE	OUI, NON	Mémorisation de transactions Nouveau solde sur le JE. OUI - Activée, NON - Désactivée
PROFORMA SUR JE	OUI, NON	Mémorisation de transactions de factures pro format dans le JE. OUI - Activée, NON - Désactivée
FACTURE SUR JE	OUI, NON	Mémorisation de transactions de factures dans le JE. OUI - Activée, NON - Désactivée
Bip Début Ticket	OUI, NON	En conditions pleine ou presque pleine, active un bip en début de transaction. OUI - Activé, NON - Désactivé.
Bip Fin Ticket	OUI, NON	En conditions pleine ou presque pleine, active un bip en fin de transaction. OUI - Activé, NON - Désactivé.

Mode Opératoire Standard - Mémoire interne JE pleine et presque pleine



Quand le Journal électronique est programmé en mode opératoire Standard et qu'il est plein ou presque plein, un message s'affiche et un bip d'avertissement peut être programmé pour qu'il se déclenche au début et/ou à la fin de chaque transaction. Quand "mémoire presque pleine" est signalé, il reste moins de 700 lignes de livres dans la mémoire ; en "mémoire pleine", il en reste moins de 300. L'afficheur Opérateur indique le nombre de lignes restantes. Si la mémoire est presque pleine, vous pouvez poursuivre la transaction en appuyant sur l'une de ces touches :

-  pour poursuivre la transaction, en l'enregistrant dans le journal
-  pour poursuivre la transaction, sans l'enregistrer dans le journal.

Si la mémoire est pleine, la transaction en cours ne peut pas être enregistrée dans le journal.

Appuyez sur  ou sur  pour poursuivre la transaction.

Vous pouvez ensuite, soit imprimer le contenu du journal électronique (comme indiqué dans le chapitre **Rapports JE** sous "Rapports communs aux modes X et Z"), soit poursuivre avec d'autres transactions en ignorant que la mémoire est pleine/presque pleine. N'oubliez pas cependant que, si la mémoire est pleine, les données des transactions suivantes NE seront PAS enregistrées dans le journal et le compteur de tickets consécutifs n'augmentera pas.

 **REMARQUE** : pour savoir combien de lignes il reste dans le Journal électronique, en mode Enregistrement, en dehors d'une transaction de vente, appuyez sur .

PROGRAMMATION DES TOUCHES FONCTION

Vous pouvez programmer différents paramètres qui ont un effet sur le fonctionnement de ces touches fonction :

- ESPECES, CHEQUE, CARTE CREDIT, CREDIT1, CREDIT2, CREDIT3, CREDIT4, CREDIT5, CREDIT6
- PO/RA
- #/NS

Sélectionnez **MODE PROGRAMMATION -> PROG. CONFIGURATION INITIALE -> JOURNAL ÉLECTRONIQUE**. Naviguez jusqu'au champ que vous voulez personnaliser et saisissez ses données (voir "Mode de Saisie Données" pour savoir quelles touches utiliser). À la fin,

appuyez sur  pour retourner au **Menu principal** ou sur  pour retourner au menu précédent.

Espèces, Chèque et Touches Fonction Crédit1 à Crédit6

Vous pouvez programmer un état correspondant à chaque type de moyen de paiement.

Menu	Valeurs Possibles	Description
Nom	(Alphanumérique)	Nom de 12 caractères correspondant à la touche du moyen de paiement.
HALO	PAS LMT, 0.99, 9.99, 99.99, 999.99	PAS LMT - aucune limite n'est fixée pour le montant pouvant être saisi. Les autres valeurs indiquent la limite. Par exemple, 0.99 = 0.01 à 0.99 = 0.01 à 9.99, etc.
Mt Versé Oblig	OUI, NON	Saisie du montant obligatoire. OUI - le montant doit être saisi. NON - la saisie du montant n'est pas obligatoire.
Rendu Autorisé	OUI, NON	OUI - le rendu monnaie est autorisé quand la touche fonction est enfoncée. NON - la monnaie ne peut pas être rendue.
Ouv Tiroir	OUI, NON	OUI - le tiroir-caisse s'ouvre. NON - le tiroir-caisse ne s'ouvre pas.

Touche fonction PO/RA

Menu	Valeurs Possibles	Description
HALO SORTIE	PAS LMT, 0.99, 9.99, 99.99, 999.99	La touche Sorties de caisse (PO) permet d'enregistrer toute somme prélevée dans la caisse enregistreuse qui ne fait pas partie d'une vente. PAS LMT - aucune limite supérieure n'est fixée en ce qui concerne le montant qui peut être enregistré à l'aide de cette touche. Les autres valeurs indiquent la valeur supérieure.
Sort impr entete	OUI, NON	OUI - Imprime un en-tête sur le ticket pour les transactions PO. NON - n'imprime pas d'en-tête.
HALO Entrée	PAS LMT, 0.99, 9.99, 99.99, 999.99	La touche Fonds de caisse (RA) permet d'enregistrer l'argent ajouté dans le tiroir-caisse qui ne fait pas partie d'une vente. PAS LMT - aucune limite supérieure n'est fixée en ce qui concerne le montant qui peut être enregistré à l'aide de cette touche. Les autres valeurs indiquent la valeur supérieure.
Entr Impr Entête	OUI, NON	OUI - Imprime un en-tête sur le ticket pour les transactions RA. NON - n'imprime pas d'en-tête.

État de la touche des tickets de non-vente

Menu	Valeurs Possibles	Description
Tiroir ouvre	OUI, NON	Le tiroir-caisse peut être ouvert sans que l'enregistrement d'un montant de vente soit nécessaire. OUI - Activé, NON - Désactivé.
Mode Autorisé	MGR, REG/MGR	Quand l'ouverture du tiroir-caisse ci-dessus est activée, vous pouvez préciser les modes pour lesquels il est activé : MGR - Mode Gestion, REG/MGR - Modes Enregistrement et Gestion.
Impression Ticket	OUI, NON	Imprime un ticket quand la touche Non-Vente est utilisée. OUI - Activé, NON - Désactivé.
Impr Entête Tick	OUI, NON	Imprime un en-tête sur le ticket. OUI - Activé, NON - Désactivé.
Mémorisé sur EJ	OUI, NON	Sauvegarde les détails de transaction dans le Journal Electronique. OUI - Activé, NON - Désactivé.
Inc N° Ticket#	OUI, NON	Met à jour le numéro consécutif de tickets. OUI - Activé, NON - Désactivé.

PROGRAMMATIONS AVANCÉES

Vous pouvez programmer des mots de passe Manager, modifier la configuration des touches du clavier et paramétrer des séquences de touches ainsi que l'impression de rapports. Sélectionnez **MODE PROGRAMMATION -> PROG CONFIGURATION INITIALE -> PROGR AVANCÉES**. Naviguez jusqu'au champ que vous voulez personnaliser et saisissez ses données (voir

"Mode de Saisie Données" pour savoir quelles touches utiliser). À la fin, appuyez sur  pour retourner au **Menu**

principal ou sur  pour retourner au menu précédent.

Menu	Description
Touches Clavier	<p>Permet de modifier la configuration des touches fonctions disponibles sur la caisse enregistreuse. Toutes les fonctions ne sont pas configurées sur les touches du clavier par défaut - certaines sont données uniquement dans des listes contextuelles (voir Liste Fonctions ci-dessous), tandis que d'autres - comme les touches [ADD PLU], [PLU INQUIRY] et [FONCTIONS MACROx] - ne sont pas du tout disponibles.</p> <p>Pour configurer les fonctions non configurées, il suffit de les faire correspondre aux touches que vous n'utilisez pas normalement. Dans la liste Touches Clavier, les fonctions non configurées sont identifiables par la valeur 00 indiquée dans la colonne de droite.</p>

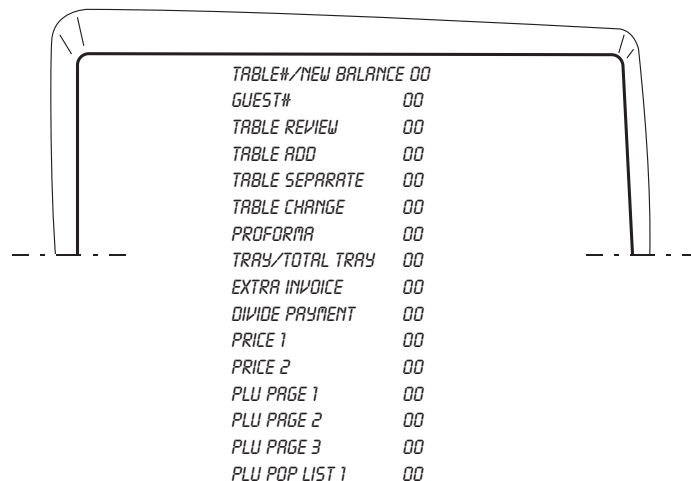



TABLE#/NEW BALANCE	00
GUEST#	00
TABLE REVIEW	00
TABLE ADD	00
TABLE SEPARATE	00
TABLE CHANGE	00
PROFORMA	00
TRAY/TOTAL TRAY	00
EXTRA INVOICE	00
DIVIDE PAYMENT	00
PRICE 1	00
PRICE 2	00
PLU PAGE 1	00
PLU PAGE 2	00
PLU PAGE 3	00
PLU POP LIST 1	00

Les fonctions de la liste contextuelle sont également associées à la valeur **00**. Quand des numéros sont indiqués dans la colonne de droite, ils représentent la touche effective du clavier à laquelle correspond la fonction configurée (voir figure 11).

Pour assigner une fonction à une touche :

1. Sélectionnez la fonction dans la liste **Touches Clavier** en utilisant **(numéro)**  pour sauter jusqu'à la fonction.
2. Enfoncez la touche du clavier à laquelle vous voulez associer la fonction. Le numéro de configuration de la touche s'insère automatiquement.





 **ATTENTION : la valeur 00 est assignée à la fonction configurée au préalable sur ces touches.**

3. Appuyez sur  pour retourner au **Menu principal**.

Réglez **RESTAURAT DEF.** sur **OUI** pour restaurer les touches par défaut à tout moment. Pour de plus amples informations sur ces fonctions non configurées, voir "Fonctions non configurées".

Menu	Description
------	-------------

Liste Fonctions

La caisse enregistreuse dispose de quatre touches **[POPUP LIST x]** dédiées aux fonctions de vente : , , , . Une cinquième touche, **[POPUP LIST 5]**, est disponible et peut être programmée sur une touche si nécessaire.

En Mode enregistrement, quand l'une des touches **[LIST FUNCTION]** est enfoncée, une liste d'opérations s'affiche à partir de laquelle vous pouvez en choisir une à exécuter.

A partir de la **Liste Fonctions** contextuelles, vous pouvez reprogrammer les opérations affichées dans la liste en indiquant les opérations correspondant à chaque liste. Quand vous sélectionnez cette option, la programmation de **[POP-UP LIST1]** s'affiche en premier. Pour

afficher la **[POPUP LIST x]** suivante, appuyer sur .







Le masque qui s'affiche contient une liste de toutes les fonctions de vente qui peuvent être programmées en rapport avec la liste fonction. Celles qui sont associées à **OUI** correspondent à celles qui sont actuellement affichées dans la liste tandis que celles qui sont indiquées par **NON** ne le sont pas. Vous pouvez modifier les paramètres en indiquant **OUI** pour chaque opération à inclure dans la liste.

Réglez **RESTAURE DEFAUT** sur **OUI** pour restaurer les paramètres par défaut de la liste fonction à n'importe quel moment.

Fonctions Macro



Vous pouvez associer une séquence de 5 touches à chacune des fonctions macro comprises entre **[FONCTIONS MACRO1]** et **[FONCTIONS MACRO5]** pour simplifier et accélérer la saisie d'opérations répétitives sur la caisse enregistreuse. Comme les touches **[FONCTIONS MACROx]** ne sont pas configurées par défaut sur le clavier, vous devez commencer par configurer les touches que vous voulez utiliser comme décrit ci-dessus dans la section Touches clavier. Vous pouvez ensuite programmer la séquence de touches qui doit être exécutée dès que la touche **[FONCTIONS MACROx]** est enfoncée. Cette modalité est expliquée ci-dessous par un exemple.

Exemple : supposons que **[FONCTIONS MACRO1]** soit configurée sur la touche . Pour enregistrer un paiement en espèce de 10.00€ chaque fois que cette touche est enfoncée :

1. Sélectionnez **MODE PROGRAMMATION -> PROG CONFIGURATION INITIALE -> PROGRAMMATIONS AVANCÉES -> FONCTIONS MACRO**.
2. Appuyez sur .
3. Saisissez la séquence de touches en appuyant sur : , , , .
4. Appuyez de nouveau sur .

 **REMARQUE :** les touches **[FONCTIONS MACROx]** elles-mêmes ne peuvent pas être utilisées dans une fonction macro, ni les suivantes :



Quand vous programmez une fonction macro, les touches  et  ne peuvent pas être utilisées.

Rapport chaines



Vous pouvez programmer 5 rapports chaîne. Pour chaque rapport, vous pouvez sélectionner les entités à inclure en changeant leurs valeurs de **NON** à **OUI** en ce qui concerne : Département et Financier, Groupe Département, Tous les PLU, Vendeur, Vendeur Ecole, Horaire, Total Ecole, Dépt & Financier Grand Total, EJ Complet.





Code accès Manager

Voir ci-dessous.

Programmation des Mots de passe de Gestion



Sélectionnez **MODE PROGRAMMATION -> PROG CONFIGURATION INITIALE -> PROGR AVANCÉES -> CODE ACCÈS MANAGER**. Naviguez jusqu'au champ que vous voulez personnaliser et saisissez ses données (voir "Mode de Saisie Données" pour savoir

quelles touches utiliser). À la fin, appuyez sur  pour retourner au **Menu principal** ou sur  pour retourner au menu précédent.

Menu	Valeurs Possibles	Description
Mode PRG & Z	0000 à 9999	<p>Mot de passe de 4 chiffres pour protéger l'accès au mode PRG & Z. Défaut : 0000 (non activé).</p> <p>Un mot de passe de gestion unique peut être programmé afin de contrôler l'utilisation des fonctions de Programmation et l'impression de rapports financiers en mode Z. Comme le Mode Programmation est utilisé pour paramétrer et programmer la caisse enregistreuse, l'accès contrôlé par mot de passe peut être nécessaire dans des environnements multiutilisateurs. Du moment que le rapport de gestion du mode Z remet à zéro les transactions totales, un mot de passe gestion évite une remise à zéro involontaire de ces totaux par du personnel non autorisé.</p>
Mode X	0000 à 9999	<p>Mot de passe de 4 chiffres pour protéger l'accès au mode X. Défaut : 0000 (non activé). Un mot de passe de gestion peut être paramétré afin de contrôler l'impression de rapports financiers en mode X en vue de sauvegarder la confidentialité des données des rapports de transaction.</p>
Mode Manager	0000 à 9999	<p>Mot de passe de 4 chiffres pour protéger l'accès au mode Gestion. Défaut : 0000 (non activé). Un mot de passe peut être paramétré pour le manager de la caisse enregistreuse : l'utilisateur est autorisé à exécuter toutes les fonctions des transactions de vente.</p> <p> REMARQUE : pendant la saisie d'une transaction, si un vendeur n'est pas autorisé à exécuter un certain type d'opération (comme une VOID ou un REFUND), une personne autorisée peut intervenir en appuyant sur  pour entrer en mode Manager et en saisissant le mot de passe Manager s'il est programmé. Après avoir exécuté l'opération requise, l'opérateur peut fermer la session en appuyant de nouveau sur la touche . À ce stade, le Vendeur peut poursuivre la transaction et l'achever normalement.</p>
Mode Ecole	0000 à 9999	<p>Mot de passe de 4 chiffres pour contrôler l'activation du mode École. Défaut : 0000 (non activé).</p> <p>Quand un mot de passe est programmé, un vendeur normal ou le Manager peuvent activer le mode École, en dehors d'une transaction, en saisissant: (mot de passe) . La même séquence peut être utilisée pour quitter le mode École (voir "Activation et désactivation du mode école").</p>

PROGRAMMATION COMPTEURS

Sélectionnez **MODE PROGRAMMATION -> PROG CONFIGURATION INITIALE -> PROGRAMMATION COMPTEURS**. Naviguez jusqu'au champ que vous voulez personnaliser et saisissez ses données (voir "Mode de Saisie Données" pour savoir quelles touches

utiliser). À la fin, appuyez sur  pour retourner au **Menu principal** ou sur  pour retourner au menu précédent.

Menu	Valeurs Possibles	Description
N° Ticket	1 à 9999999	4 caractères max. pour préciser à partir de quel numéro commencer en séquence la numérotation des tickets
Facture N°	1 à 9999999	Max. 7 caractères pour préciser le numéro à partir duquel commencer en séquence la numérotation des factures."
Compteur Z1	1 à 9999	Compteur rapport financier Z1. 4 caractères max. indiquant le numéro à partir duquel démarrer le compteur Z1. Vous pouvez annuler le compteur de rapport financier Z1 par défaut de la caisse enregistreuse en programmant le numéro à partir duquel vous voulez que le compteur commence à compter suite à l'impression d'un rapport financier.
Compteur Z2	1 à 9999	Compteur rapport financier Z2. 4 caractères max. indiquant le numéro à partir duquel démarrer le compteur Z2. Vous pouvez annuler le compteur de rapport financier Z2 par défaut de la caisse enregistreuse en programmant le numéro à partir duquel vous voulez que le compteur commence à compter suite à l'impression d'un rapport financier.
Valeur GT	(Numérique)	Valeur Grand Total. 12 caractères max. pour préciser le Grand Total. Vous pouvez programmer la valeur du grand total des transactions imprimée sur les rapports de gestion.
RAZ N° Ticket	OUI, NON	Mise à zéro numéro ticket. OUI - Activé, NON - Désactivé.
Raz N° Facture	OUI, NON	Réinitialisation du numéro des factures. OUI - Activée, NON - Désactivée.
RAZ N° Z1&Z2	OUI, NON	Mise à zéro compteur Z1 et Z2. OUI - Activé, NON - Désactivé.
RAZ GT	OUI, NON	Mise à zéro compteur GT. OUI - Activé, NON - Désactivé.

LÉGENDES COURTES

Vous pouvez personnaliser légendes courtes, de 10 caractères maximum chacune, qui s'affichent sur la caisse enregistreuse. Sélectionnez **MODE PROGRAMMATION -> PROG CONFIGURATION INITIALE -> LIBELLÉS COURTS**. Naviguez jusqu'au champ que vous voulez personnaliser et saisissez ses données (voir "Mode de Saisie Données" pour savoir quelles

touches utiliser). Pour sauter à une ligne bien précise, saisissez le numéro de la ligne et appuyez sur . À la fin,

appuyez sur  pour retourner au **Menu principal** ou sur  pour retourner au menu précédent.

LÉGENDES LONGUES

Vous pouvez personnaliser légendes longues, de max. 24 caractères chacune, qui s'inscrivent sur le ticket.

Sélectionnez **MODE PROGRAMMATION -> PROG CONFIGURATION INITIALE -> LIBELLÉS LONGS**.

Naviguez jusqu'au champ que vous voulez personnaliser et saisissez ses données (voir "Mode de Saisie Données" pour



savoir quelles touches utiliser). À la fin, appuyez sur  pour retourner au **Menu principal** ou sur  pour retourner au menu précédent.

OUVERTURE DE SESSION SYSTÈME

Le responsable de la programmation devrait garder une trace de tous les mots de passe paramétrés dans le système pour qu'il puisse les transmettre aux utilisateurs quand ils ont besoin d'accéder au système. Pour que l'ouverture de session du vendeur soit nécessaire, Le Système Vendeur doit être actif (voir "Système vendeur").

OUVERTURE DE SESSION VENDEUR

Si le Système Vendeur est programmé, tous les vendeurs doivent ouvrir une session dans la caisse enregistreuse en saisissant leur numéro vendeur et éventuellement leur mot de passe avant de pouvoir saisir des transactions de vente.

1. Appuyez sur  pour activer le **Menu principal**.
2. Sélectionnez **MODE ENREGISTREMENT**.
3. Un message-guide s'affiche: **COMPOSEZ LE N° DE VENDEUR**. A partir du clavier numérique, saisissez votre numéro de vendeur de 1 à 15 et appuyez sur .
4. Si un mot de passe correspondant à ce numéro de vendeur a été programmé, un autre message-guide s'affiche, vous demandant de le saisir : **COMPOSEZ LE CODE SECRET VENDEUR**. Saisissez le mot de passe à trois chiffres correspondant et appuyez sur .

 **REMARQUE** : si vous ne connaissez pas votre mot de passe, demandez-le à votre supérieur.

Le message **COMMENCEZ ENREGISTREMENT** s'affiche. Vous pouvez désormais saisir des transactions de vente à partir du clavier.

OUVERTURE DE SESSION VENDEUR ÉCOLE



La procédure est la même que l'ouverture de session d'un vendeur ordinaire (décrite ci-dessus). La seule différence réside dans le fait qu'à l'étape n° 3, vous devez saisir le numéro d'un Vendeur qui a été programmé comme un Vendeur *École*. Une fois la session ouverte, vous pouvez exécuter toutes les transactions de vente mais *uniquement en mode École*.

Le symbole du mode Ecole  s'affiche dans l'angle inférieur gauche pour indiquer que le mode Ecole est actif.

Pour quitter le Mode enregistrement et retourner au

Menu principal, appuyez sur .

OUVERTURES DE SESSION MANAGER

1. Appuyez sur  pour activer le **Menu principal**.
2. Sélectionnez le mode d'ouverture de session parmi :
 - **Mode Manager**
 - **Mode programmation**
 - **Rapport X1 & 2**
 - **Rapport Z1 & 2**
3. Si un mot de passe a été programmé dans le mode choisi, le message suivant s'affiche vous demandant de le saisir : **ENTREZ LE CODE D'ACCÈS MANAGER**. Saisissez le code à quatre chiffres correspondant et appuyez sur .

Le symbole du mode Gestion  s'affiche dans l'angle inférieur gauche pour indiquer que le mode Gestion est actif.

FERMETURE DE SESSION

Pour fermer une session et retourner au **Menu**

principal, appuyez sur .

Pour éteindre l'afficheur, sélectionnez **MODE ARRÊT ECR** à partir du **Menu principal**.

Si une transaction de vente est en cours, avant

d'appuyer sur , vous devez d'abord terminer la transaction sinon une erreur est signalée. Appuyez sur

 pour arrêter la tonalité touche d'erreur.





IMPRESSION DE RAPPORTS DE PROGRAMMATION

Cette section explique comment imprimer les différents rapports qui illustrent les modalités de programmation de votre caisse enregistreuse.

Pour demander tous les rapports de programmation, suivez le chemin d'accès **MENU PRINCIPAL -> MODE PROGRAMMATION -> RAPPORT DONNEES PROGRAM.**

Assurez-vous qu'il y a assez de papier dans l'imprimante pour imprimer le rapport.

 **REMARQUE : pour interrompre l'impression, maintenez la touche  enfoncée.**

1. Sélectionnez **MODE PROGRAMMATION -> RAPPORT DONNEES PROGRAM.**
2. Utilisez  pour naviguer jusqu'au rapport que vous voulez imprimer.
3. Appuyez sur  pour sélectionner le rapport. Si le rapport consiste en une série de rapports, passez à l'étape n° 4, sinon passez à la n° 5.
4. En ce qui concerne les séries de rapports, la caisse enregistreuse vous demande de préciser le numéro initial et final de la série de rapports. Saisissez le numéro et appuyez sur  après chaque saisie.
5. Le rapport s'imprime. Pour interrompre l'impression, maintenez la touche  enfoncée.

Menu	Valeurs Possibles	Description
Tous les Départements	(pas de saisie)	Rapport indiquant comment tous les départements sont programmés :
Série de Départements	1 à 99	Rapport indiquant comment une série de départements est programmée. En réponse au message-guide, saisissez le numéro initial et final de la série de départements.
Dépt+ par Groupe Dépt	0 à 11	Rapport indiquant les départements liés à un groupe de départements donné. Saisissez le numéro du groupe de département. 11= Tous les groupes de départements.
Tous les PLU	(pas de saisie)	Rapport indiquant comment tous les PLU sont programmés :
Série de PLU	1 à 999999999999999	Rapport indiquant comment une gamme de PLU est programmée. En réponse au message-guide, saisissez le numéro initial et final de la gamme de PLU.
PLU par Département	1 à 99	Rapport indiquant les PLU liés à un département donné. Saisissez le numéro du département.
Autres Prog Ventes	(pas de saisie)	Rapport indiquant les paramètres des fonctions de vente.
Option Impression	(pas de saisie)	Rapports indiquant la modalité de programmation du mode d'impression des tickets et du mode d'impression des rapports.
Vendeur	(pas de saisie)	Rapport indiquant comment tous les vendeurs sont programmés :
Programmation Avancées	(pas de saisie)	Rapport indiquant comment les options de Programmations Avancées du menu Prog Configuration Initiale sont programmées.
Libellés courts - 10 Car	(pas de saisie)	Rapport indiquant les saisies reprogrammables de 10 caractères.
Libellés longs - 24 Car	(pas de saisie)	Rapport indiquant les saisies reprogrammables de 10 caractères.
Autres programmations	(pas de saisie)	Rapport indiquant d'autres paramètres de configuration.

MODE ÉCOLE

Le mode école permet d'utiliser la caisse enregistreuse pour exécuter des vraies transactions de ventes pour apprendre les procédures. Toutes les transactions exécutées dans ce mode ne sont pas enregistrées dans les rapports financiers et les tickets de ventes ne sont pas nombrés en succession. Quand la caisse enregistreuse est en mode école, toutes les transactions d'école peuvent être effectuées en mode enregistrement et manager. On peut aussi imprimer un rapport de preuve pour avoir une modèle des transactions exécutés, voir "Rapports X et Z" pour de plus amples détails. Pour garder une trace des activités École, vous pouvez programmer un vendeur en particulier comme Vendeur École. De cette manière, tout opérateur ayant besoin d'effectuer des activités École peut ouvrir une session en tant que Vendeur École. Voir "Programmation vendeur" pour connaître les modalités de création de ce type de vendeur.

ACTIVATION ET DESACTIVATION DU MODE ÉCOLE



Vous avez trois modalités à votre disposition pour activer le mode École :

- à partir du mode Programmation
- à partir du mode Enregistrement
- quand un vendeur École ouvre une session.

Mode programmation :



1. Sélectionnez **MODE ÉCOLE ACTIF/INACTIF**.

2. Le message suivant s'affiche : **(ACTIF) - DÉSACTIVATION ?** Utilisez  ou  pour mettre **OUI** en évidence et

appuyez sur . Le mode École est maintenant activé et vous pouvez ouvrir une session en tant que Vendeur ou Manager et effectuer des transactions de vente ainsi que des programmations en mode École. Pour désactiver le mode École, la procédure est la même, sauf qu'à l'étape 2, le message **(ACTIF) - DÉSACTIVATION ?** s'affiche. Mettez en évidence **OUI** et appuyez sur .

Mode Enregistrement :

Pour activer le mode École à partir du mode Enregistrement, il faut qu'un mot de passe en mode École ait été programmé (voir "Programmation des Mots de passe de Gestion"). En dehors d'une transaction, saisissez le mot de



passé puis appuyez sur . Le symbole  du mode École s'affiche dans l'angle inférieur gauche et indique ainsi que le mode École est activé. Pour quitter le mode École, répétez la même procédure.



Ouverture de session d'un vendeur École :

Lorsqu'un vendeur est programmé comme un vendeur **École** et que le système vendeur est actif, toutes les transactions de vente sont exclusivement enregistrées comme des activités en mode École.

UTILISATION DE LA CARTE (SD)

Cette section explique comment exécuter des opérations standard sur la carte mémoire (SD) comme, par exemple, la programmation de chargements et de données PLU à partir de la carte et la sauvegarde de données sur celle-ci. La carte mémoire peut également servir à enregistrer les données du journal électronique comme décrit dans la section "Initialisation du système". Sélectionnez **MENU PRINCIPAL -> MODE PROGRAMMATION -> GESTION CARTE MÉMOIRE SD**. Naviguez jusqu'au champ que vous voulez personnaliser et saisissez ses données (voir "Mode de Saisie Données" pour savoir

quelles touches utiliser). À la fin, appuyez sur  pour retourner au **Menu principal** ou sur  pour retourner au menu précédent.

 **REMARQUE** : pour supprimer le chargement, la mémorisation ou le formatage en cours, appuyez sur . Si le formatage est interrompu, il faudra le relancer avant de pouvoir utiliser la carte SD.

Menu	Possible Values	Description
Chargement SD vers ÉCR	Toutes les programmations, Toutes prog PLU, Logo Graphique.	Sélectionnez les données à charger à partir de la carte SD.
Sauvegarde ECR vers SD	Toutes les programmations, Toutes prog PLU, Logo Graphique.	Sélectionnez les données à enregistrer sur la carte SD.
Formatage carte SD	OUI, NON	Sélectionnez cette option pour formater la carte SD, en supprimant toutes les données qu'elle contient. Nous vous conseillons de formater de nouvelles cartes SD à l'aide de cette option avant de commencer à les utiliser.

INITIALISATION DU SYSTÈME

Cette section explique comment régler les paramètres d'initialisation du système. Cette procédure est également décrite dans le chapitre "Mise en route rapide". Sélectionnez **MAIN MENU -> MODE PROGRAMMATION -> INITIALISATION SYSTÈME**. Naviguez jusqu'au champ que vous voulez personnaliser et saisissez ses données (voir "Mode de Saisie Données" pour savoir quelles touches utiliser).

À la fin, sélectionnez **OUI** quand le message-guide **ETES VOUS SÛR ?** apparaît puis enfoncez la touche . Appuyez sur



pour retourner au **Menu principal** ou sur  pour retourner au menu précédent.

 **ATTENTION : l'exécution de l'initialisation du système efface toutes les programmations de la caisse enregistreuse et restaure les valeurs par défaut.**

Menu	Valeurs Possibles	Description
Langue	ANGLAIS, ESPAGNOL, FRANÇAIS, ALLEMAND, HOLLANDAIS, PORTUGAIS, DANOIS, NORVEGIEN	Réglez la langue de la caisse enregistreuse en choisissant une option parmi les 8 langues disponibles :
PLU/EJ/ Table	1500 PLU/12000 JE/0 TABLE 2000 PLU/11000 JE/ 0 TABLE 3000 PLU/ SD/0 TABLE 500 PLU/ 12000 JE/50 TABLES 1500 PLU/ 9000 JE/70 TABLES 3000 PLU/SD/100 TABLES	Permet de paramétrer le nombre maximum de PLU pouvant être mémorisés dans la caisse enregistreuse, le nombre maximum de tables qui peuvent être réparties simultanément et le type de dispositif que vous voulez utiliser pour mémoriser les données du journal électronique, soit : <ul style="list-style-type: none">• mémoire interne de la caisse enregistreuse• Carte Mémoire (SD) - carte mémoire La carte mémoire peut être utilisée à la place de la mémoire interne afin de laisser davantage de capacité de stockage des codes PLU. Le nombre de lignes de transaction qui peuvent être mémorisées dépend de sa capacité. Par exemple, une carte de 1Go permet de mémoriser 40 millions de lignes de transaction. Les choix disponibles sont les suivants : 1500/12000/0 - 1500 codes PLU et 12000 lignes max. stockées dans la mémoire interne, sans Répartition table 2000/11000/0 - 2000 codes PLU et 11000 lignes max. stockées dans la mémoire interne, sans Répartition table 3000/SD/0 - 3000 numéros PLU et stockage sur carte mémoire uniquement, sans Répartition table 500/12000/50 - 500 numéros PLU et 12000 lignes max. stockés dans la mémoire interne, répartition possible de 50 tables max 1500/9000/70 - 1500 numéros PLU et 9000 lignes max. stockés dans la mémoire interne, répartition possible de 70 tables max. 3000/SD/100 - 3000 numéros PLU, stockage sur SD uniquement, répartition possible de 100 tables max. En cas de sélection de la carte SD au lieu de la mémoire interne pour mémoriser le JE, vous devez également paramétrer ÉLECTRONIQUE JOURNAL -> TYPE EJ -> SD avant qu'il soit entièrement opérationnel.
Validez programme	NON, OUI	Téléchargement du logiciel à partir du PC (quand il est connecté). OUI - Activé, NON - Désactivé. Si cette option est sélectionnée, les réglages de la mémoire PLU/JE/Table sont ignorés. Un utilitaire spécial doit être installé sur l'ordinateur pour que cette fonction puisse être utilisée.
ETES-VOUS SUR ?!	OUI, NON	Confirme les modifications apportées aux paramètres d'initialisation du système (voir AVERTISSEMENT ci-dessus) : OUI - Confirmation des modifications, Non - Aucune modification.

RAPPORTS DE GESTION

La transaction de données est gardée dans la mémoire de la caisse enregistreuse tant que le système des batteries tampons dure. Ces données peuvent être imprimées comme rapport de gestion. Le Rapport de Gestion peut être imprimé en mode rapport X ou Z. Si un mot de passe en mode PRG&Z ou en mode X est paramétré, vous devez le saisir avant de pouvoir accéder, respectivement, au mode Rapport Z ou au mode Rapport X (voir "Programmation des Mots de passe de Gestion" pour savoir comment ces mots de passe sont paramétrés).

RAPPORTS X ET Z

Mode X imprime les informations accumulées sur les transactions et GARDE TOUS LES TOTAUX EN MÉMOIRE. Se référer à ce rapport en toutes moments de la journée pour imprimer périodiquement les transactions exécutées (certaines utilisateurs appellent le rapport X un rapport de mi-journée). Les rapports X comprenant le rapport du PLU, le rapport du vendeur et les rapports financiers X1 et X2. Tourner la clé de contrôle sur la position Z permet d'imprimer les mêmes informations que celles du rapport X. La seule différence entre les deux est que après l'impression d'un rapport Z TOUS LES TOTAUX DES TRANSACTIONS SONT REMIS A ZERO, sauf pour le grand total, si non programmé autrement dans le mode de programmation des options du système. Le rapport financier Z1 est relevé en général à la fin de la journée de manière à supprimer le total de toutes les transactions pour pouvoir repartir à zéro le jour suivant.

 **REMARQUE** : pour empêcher l'impression accidentelle du rapport Z, assignez un mot de passe gestion en mode Z et Programmation comme indiqué dans "Programmation des Mots de passe de Gestion".

Un rapport X2 est appelé un rapport financier périodique et normalement est exécuté une fois par semaine. Il contient tous les totaux des transactions. Un rapport Z2 est le même du rapport X2 sauf que toutes les totaux des transactions sont remise au zéro après leur enregistrement. Normalement il est exécuté une fois par mois et contient les totaux de ventes mensuels de chaque département.

 **REMARQUE** : avant d'imprimer un rapport de gestion, s'assurer qu'il y ait assez de papier dans la caisse enregistreuse.



IMPRESSION DE RAPPORTS X

Pour imprimer des rapports X1 et X2, suivez cette procédure :

1. Sélectionnez **MENU PRINCIPAL -> RAPPORT X1 & 2.**
2. Si un mot de passe a été paramétré, saisissez le code à 4 chiffres en réponse au message-guide et appuyez sur



3. Utilisez  pour mettre en évidence le rapport que vous voulez imprimer et appuyez sur .

 **REMARQUE** : si aucun rapport n'est disponible, une tonalité signale la condition d'erreur - appuyez sur  pour effacer l'erreur et poursuivez.

Si le rapport sélectionné n'est pas constitué d'une série de rapports, son impression démarre sur-le-champ.

4. Dans le cas d'une série de rapports, mettez en évidence le champ **DEBUT**, saisissez le numéro initial du rapport puis enfoncez la touche . Mettez ensuite en évidence le champ **FIN**, saisissez le numéro final du rapport puis enfoncez la touche . Le rapport s'imprime. Pour interrompre l'impression, maintenez la touche  enfoncée.

IMPRESSION DE RAPPORTS Z



Pour imprimer des rapports Z1 et Z2, la procédure est la même que celle indiquée ci-dessus, sauf qu'à l'étape 1 vous devez sélectionner **MENU PRINCIPAL -> RAPPORT Z1 ET 2.**

RAPPORTS COMMUNS AUX MODES X ET Z

Menu	Description
X1/Z1 Rapport Dépt&Financier	Rapport Département et financier X1/Z1. Donne la liste du nombre de transactions par département et leurs totaux de vente correspondants, suivi du nombre et des totaux de chaque type d'opération de vente (par moyen de paiement, DE, etc.). Voir "Exemple rapport département et financier X1/Z1".
Rapport tous les PLU	Ce rapport indique le nombre de fois qu'un PLU particulier est utilisé, le total correspondant à ce nombre de fois et le total des ventes de tous les PLU.
Rapport Vendeur Ventes	Donne la liste du nombre de transactions et les totaux de vente de chaque vendeur. En bas du ticket, le total des ventes de tous les vendeurs est indiqué.
Rapport Vendeur Ecole	Donne la liste du nombre de transactions et les totaux de vente de chaque vendeur en mode École uniquement.
Rap Vend Vente et Ecole	Donne la liste du nombre de transactions et les totaux de vente de chaque vendeur sans mode École.
Rapport Horaire	Le rapport horaire indique le total des ventes nettes réalisées par la caisse enregistreuse en une heure.
Rapport Ecole	Ce rapport donne un rapport des transactions effectuées en mode École.
X2/Z2 Rapport Dépt&Financier	Rapport Département et financier X2/Z2. Comme pour le Rapport Département et X1 mais seuls les totaux des transactions sont imprimés.
Rapport tables ouvertes	Ce rapport donne des informations sur les tables qui sont toujours ouvertes, donc qui n'ont pas encore été facturées. Les sous-totaux de chaque table ouverte sont donnés pour que vous puissiez garder une trace des ventes en cours.

Menu	Description
Rapport EJ	<p>Un rapport JE exécuté en mode X ne supprime pas la mémoire du Journal électronique (de ce fait, toutes les données de transaction sont gardées). À l'inverse, quand il est exécuté en mode Z, la mémoire du journal électronique est supprimée et restaurée à sa capacité maximum de lignes programmée.</p> <p>Quatre types de rapports sont disponibles :</p> <ul style="list-style-type: none"> • Rapport EJ complet - Ce rapport se compose d'une liste complète des tickets de transaction et des rapports financiers X donnée en fonction de la capacité maximum de lignes programmée. Aucune saisie n'est requise. En mode Z, quand le contenu du journal électronique est imprimé, un message s'affiche et un bip est émis pour indiquer que la capacité de mémoire du JE a été restaurée à sa capacité de lignes programmée. • Rapport EJ plus ancien - En tapant le numéro de transactions que on veut afficher, ce rapport imprime le numéro de vieux tickets et des rapports financiers Z sélectionnés exécutés et gardés dans les lignes de capacité programmées. Saisissez un numéro entre 1 et 999 correspondant au numéro du rapport le plus ancien que vous désirez. En cas d'exécution en mode Z, le système vous demande de confirmer si vous voulez que les transactions indiquées soient supprimées du JE. • Rapport EJ plus récent - En tapant le numéro de transactions que on veut afficher, ce rapport imprime les rapports et les rapports financiers Z les plus récents exécutés et gardés dans les lignes de capacité programmées. Saisissez un numéro entre 1 et 999 correspondant au numéro du rapport le plus récent que vous désirez. En cas d'exécution en mode Z, le système vous demande de confirmer si vous voulez que les transactions indiquées soient supprimées du JE. • Rapport EJ par jour - En tapant le numéro de rapports financiers Z que on veut afficher, ce rapport imprime les tickets mémorisés avant la définition du rapport financier Z avec le rapport même. Saisissez un numéro entre 1 et 99 correspondant au numéro des rapports par jour les plus anciens que vous désirez. En cas d'exécution en mode Z, le système vous demande de confirmer si vous voulez que les transactions indiquées soient supprimées du JE. • Remise à zéro mémoire EJ - Remet la mémoire du JE à zéro sans imprimer le rapport du JE. Confirmez quand le système vous le demande en sélectionnant OUI.

 **REMARQUE :** C'est la seule fonction qui annule le JE quand il est mémorisé sur une carte SD.

Pour interrompre momentanément le rapport d'impression, appuyer sur la touche  .
 Enfoncer de nouveau cette touche pour reprendre l'impression (par exemple, pour remettre du papier et éviter d'être à court de papier). Appuyez sur  pour interrompre définitivement l'impression des rapports ; terminez avec "*****".

RAPPORTS SPÉCIFIQUES MODE X

Menu	Valeurs Possibles	Description
Rapport Rapide Flash	(pas de saisie)	Affiche un rapport rapide (net, brut, espèces dans le tiroir, total chèques, etc.).
Rapport Série Dept	1 à 99	Rapport Série de Département. Saisissez au max. 4 chiffres correspondant au numéro initial et final du rapport de département. Ce rapport donne la liste des transactions et leurs totaux correspondant à la série de Départements définie.
Rapport Dépt par Groupe	0 à 11	Rapport des groupes de département. Saisissez au max. 2 chiffres correspondant au numéro du Groupe de Département. Ce rapport donne les mêmes informations que le Rapport Série Département mais uniquement en ce qui concerne les départements associés au groupe de départements indiqué. 11= Tous les groupes de départements.
Rapport Série de PLU	(Numérique)	Rapport Ventes Série PLU. Saisissez au max. 4 chiffres correspondant au numéro initial et final de PLU. Ce rapport fournit les mêmes informations sur les transactions que celles du rapport des ventes de PLU mais relatives à une gamme définie de PLU.
Tous Rapport Stock Plu	(pas d'entrée)	Permet d'imprimer un rapport du nombre d'articles qui restent en stock pour chaque PLU.
Rapport Mini Stock Plu	1 à 9999	Imprime le total de tous les articles restant en stock en ce qui concerne chaque PLU supérieur à une quantité minimum. Saisir au max. 4 chiffres correspondant au niveau de stock minimum.

APPORTS SPÉCIFIQUES MODE Z

Menu	Description
Rapports Chaînes	Imprime les rapports de chaîne qui ont été programmés dans "Programmations avancées".
Copie Rapport Z	Imprime une seconde fois le Rapport Z.

EXEMPLES DE TRANSACTIONS DE VENTE

Comme les touches [DEPTx] et [DEPT SHIFT&CODE], ces touches ne sont pas présentes par défaut sur le pavé numérique. Avant d'essayer les exemples dans cette section où ces touches département sont utilisées, il est nécessaire de les programmer sur le pavé numérique tel que décrit dans l'option **Disposition touches libre**.
N.B. : dans un souci de simplicité, l'abréviation [DEPTS&C] est utilisée dans cette section et fait référence à la touche [DEPT SHIFT&CODE].

ENREGISTREMENT D'UNE VENTE D'ARTICLE À L'UNITÉ AVEC PAIEMENT AVEC RENDU MONNAIE

On peut utiliser jusqu'à huit chiffres pour la valeur de la saisie.

Exemple : enregistrer un article à €1,00 dans le département 1. Calculer le reste sur €5,00.

- Appuyer sur les touches **1** **00** [DEPT1].
- Appuyer sur les touches **5** **00** **TOTAL** **enter**.

La transaction est terminée et le rendu monnaie au client est affiché.

ENREGISTREMENT D'UNE VENTE D'ARTICLES MULTIPLES AVEC PAIEMENT EXACTE

Exemple : enregistrer un article à €2,50 sur le département 1, un article à €0,50 sur le département 45 et un article à €1,65 sur le département 37, avec un paiement sans rendu monnaie de €4,65.

- Appuyer sur les touches **2** **5** **0** [DEPT1].
- Appuyer sur les touches **5** **0** [DEPTS&C]
4 **5** [DEPTS&C].
- Appuyer sur les touches **1** **6** **5** [DEPTS&C] [DEPT13].
- Appuyer sur les touches **TOTAL** **enter**.

ENREGISTREMENT D'UNE VENTE D'ARTICLES MULTIPLES AVEC PAIEMENT EXACTE EN DEVISE L'ETRANGÈRE

Exemple : enregistrer un article à €10,00 dans le département 1, un article à €20,00 dans le département 2, avec paiement sans rendu monnaie dans la devise étrangère numéro 1 programmée.

- Appuyer sur les touches **1** **0** **00** [DEPT1].

- Appuyer sur les touches **2** **0** **00** [DEPT2].
- Appuyer sur les touches **S. Total** **invoice** pour afficher et imprimer le solde à régler en devise locale.
- Appuyer sur les touches **1** pour la devise étrangère numéro 1 programmée et appuyer sur la touch **FC** et **TOTAL** **enter**.

ENREGISTREMENT D'UNE VENTE D'ARTICLES MULTIPLES AYANT LE MÊME PRIX

On peut utiliser jusqu'à 2 chiffres pour la quantité multipliée.

Exemple : multiplier deux articles coûtant €1,50 et enregistrer la vente sur le département 1. Calculer le rendu monnaie sur €5,00.

- Appuyer sur les touches **2** **X/Time** **EJ lines**.
- Appuyer sur les touches **1** **5** **0** [DEPT1].
- Appuyer sur les touches **S. Total** **invoice**.
- Appuyer sur les touches **1** **5** **0**. Le solde à régler au client est affiché.









Les étapes 1 et 2 de la procédure ci-dessus peuvent être remplacées par les suivantes pour obtenir le même résultat:

- Appuyer sur les touches **1** **5** **0** [DEPT1] [DEPT1].

ENREGISTREMENT D'UNE VENTE AVEC DÉPARTEMENT MULTIPLES AVEC PAIEMENT EN DEVISE ETRANGÈRE ET RENDU MONNAIE EN DEVISE LOCALE

Exemple : enregistrer un article à €6,99 sur le département 1, un article à €5,99 sur le département 4 et un article à €3,50 sur le département 19. Calculer le reste sur €150,00 USD (USD = devise étrangère numéro 1).









- Appuyer sur les touches **6** **9** **9** [DEPT1].
- Appuyer sur les touches **5** **9** **9** [DEPT4].
- Appuyer sur les touches **3** **5** **0** [DEPTS&C] **3** **2** [DEPTS&C].

- Appuyer sur les touches  pour afficher et imprimer le solde en devise locale.
- Appuyer sur les touches  pour la devise étrangère numéro 1 programmée et appuyer sur la touche .
- Taper le montant payé en devise étrangère     et appuyer sur la touche .

Le rendu monnaie à donner au client est affiché.













ENREGISTREMENT D'UNE VENTE AVEC CARTE DE CRÉDIT

Exemple : enregistrer un article à €2,50 dans le département 1, un article à €3,00 dans le département 2 comme une transaction exacte avec carte de crédit.

- Appuyer sur les touches    [DEPT1].
- Appuyer sur les touches   [DEPT2].
- Appuyer sur les touches .
- Appuyer sur les touches  -> **CHARGE** et .









PARTAGE DU PAIEMENT PAR ESPÈCES/ CARTE DE CRÉDIT

Exemple : enregistrer un article à €10,00 et un article à €15,00 sur le département 2. Partager le montant entre €20,00 en espèces et €5,00 avec carte de crédit en devise locale.

- Appuyer sur les touches    [DEPT2].
- Appuyer sur les touches    [DEPT2].
- Appuyer sur les touches .
- Appuyer sur les touches    . Le solde à régler (5,00) s'affiche.
- Appuyer sur les touches  -> **CHARGE** et .





CARTE DE CRÉDIT 1

Exemple : enregistrer un article à €120,00 sur le département 2 et un article à €50,00 sur le département 3. Compléter la transaction avec paiement par carte de crédit ou de débit.

- Appuyer sur les touches     [DEPT2].
- Appuyer sur les touches    [DEPT3].
- Appuyer sur les touches .
- Appuyer sur les touches .

















PAIEMENT PAR CHÈQUE

Exemple : enregistrer un article à €70,00 payé par chèque sur le département 4.

- Appuyer sur les touches    [DEPT4].
- Appuyer sur les touches  -> **CHECK** et .







PAIEMENT PAR CHÈQUE AVEC RENDU MONNAIE

Exemple : enregistrer un article à €19,50 sur le département 4, un article à €2,50 sur le département 5 et un article à €5,00 sur le département 29. Calculer le rendu monnaie en devise locale en ayant un chèque correspondant à un paiement de €30,00.

- Appuyer sur les touches     [DEPT4].
- Appuyer sur les touches    [DEPT5].
- Appuyer sur les touches   [DEPT5&C]   [DEPT5&C].
- Appuyer sur les touches .
- Appuyer sur les touches    et  -> **CHECK** puis en appuyant sur la touche . Le reste à donner au client est affiché.

PAIEMENT PAR CHÈQUE EN DEVISE ÉTRANGÈRE AVEC RENDU MONNAIE EN DEVISE LOCALE





Exemple : enregistrer un article à €19,50 sur le département 4, un article à €2,50 sur le département 5 et un article à €5,00 sur le département 28. Calculer le rendu monnaie en devise locale sur une chèque de 40,00 USD.

- Appuyer sur les touches     [DEPT4].
- Appuyer sur les touches    [DEPT5].

- Appuyer sur les touches **5** **00** [DEPTS&C]
2 **8** [DEPTS&C].
- Appuyer sur les touches  pour afficher et imprimer le rendu monnaie en devise locale.
- Appuyer sur la devise étrangère numéro **1** (programmée au préalable comme USD), et appuyer sur la touche  pour afficher le solde dû en devise étrangère.
- Taper le montant payé par chèque en devise étrangère **4** **0** **00** et appuyer sur la touche  -> **CHECK** . Le rendu monnaie en devise locale est affiché.

PAIEMENT MIXTE CHÈQUE/ESPÈCES



Exemple : enregistrer un article à €24,00 sur le département 1, un article à €36,00 sur le département 3 et un article à €4,00 sur le département 4. Partager le paiement entre un chèque de €60,00 et €4,00 en espèces.

- Appuyer sur la touche **2** **4** **00** [DEPT1].
- Appuyer sur la touche **3** **6** **00** [DEPT3].
- Appuyer sur la touche **4** **00** [DEPT4].
- Appuyer sur la touche .
- Appuyer sur la touche **6** **0** **00** et  -> **CHECK** puis en appuyant sur la touche . Le solde restant est affiché.
- Appuyer sur la touche .

ENREGISTREMENT (-) DE COUPONS DE RÉDUCTION

On peut utiliser jusqu'à 8 chiffres pour le montant de la transaction.

Exemple : enregistrer une réduction de €0,10 (coupon) sur un article de €2,00 dans le Département 2 et une réduction de 1,00€ sur un article de €5,00 dans le Département 52.

 **REMARQUE** : il faut que la touche  -> **-/+** ait été programmée pour qu'une remise soit appliquée.





- Appuyer sur les touches **2** **00** [DEPT2].

- Appuyer sur les touches **1** **0**  -> **-/+** .
- Appuyer sur les touches **5** **00**
- Appuyer sur les touches [DEPTS&C] **5** **2** [DEPTS&C].
- Tapez la remise **1** **00** suivie de  -> **-/+** .
- Appuyer sur la touche .

APPLICATION D'UNE REMISE EN % SUR LA VENTE TOTALE EN UTILISANT UN TAUX DE REMISE PROGRAMMÉ

Exemple : enregistrer une remise programmée à 10% sur une transaction entière de ventes. Calculer le rendu monnaie.

Il faut que la fonction  -> **%1** ait été programmée pour qu'une remise de 10% soit appliquée.

- Appuyer sur la touche **2** **5** **0** [DEPT1].
- Appuyer sur la touche **9** **9** [DEPT 6].
- Appuyer sur la touche .
- Appuyer sur la touche  -> **%1** . Le montant escompté est affiché.
- Appuyer sur la touche .
- Appuyer sur la touche **5** **00** . Le rendu monnaie au client est affiché.

APPLICATION D'UNE REMISE SUR UNE VENTE TOTALE EN UTILISANT UN TAUX DE REMISE ALÉATOIRE

Jusqu'à 4 chiffres peuvent être utilisés pour préciser le pourcentage de remise (entre 0,01 et 99,99%).

Exemple : enregistrer une remise de 20% sur une transaction de ventes. Calculer le rendu monnaie.

Il faut que la fonction  -> **%1** ait été programmée pour que des remises soient appliquées.

Si vous indiquez un pourcentage avant  -> **%1**, la valeur de pourcentage programmée est supprimée.

- Appuyer sur les touches **2** **5** **9** [DEPT1].
- Appuyer sur les touches **1** **2** **5** [DEPT2].

- Appuyer sur les touches .
- Appuyer sur les touches -> %1
 . Le montant escompté est affiché.
- Appuyer sur les touches .
- Appuyer sur les touches . Le rendu monnaie au client est affiché.

APPLICATION D'UNE REMISE SUR DES ARTICLES À L'UNITÉ (%) EN UTILISANT LE TAUX DE REMISE PROGRAMMÉ

Exemple : enregistrer un article à €2,50 sur le département 1, appliquer le rabais programmé sur un article à €3,50 du département 23 et appliquer le taux de rabais du 5% sur un article à €5,00 du département 2. Calculer le rendu monnaie.

REMARQUE : il faut que la fonction -> %2 ait été programmée pour qu'une remise de 5% soit appliquée.

- Appuyer sur les touches [DEPT1].
- Appuyer sur les touches [DEPTS&C] [DEPTS&C].
- Appuyer sur les touches -> %2 . Le montant escompté est affiché.
- Appuyer sur les touches [DEPT2].
- Appuyer sur les touches -> %2
 . Le montant escompté est affiché.
- Appuyer sur les touches .
- Appuyer sur les touches . Le rendu monnaie au client est affiché.

APPLICATION D'UNE MAJORATION PROGRAMMÉ À UNE VENTE TOTALE

Exemple : enregistrer une majoration programmé de 10 % à toute une transaction de vente. Calculer le reste.

REMARQUE : la touche fonction -> %1 doit avoir été programmée pour appliquer une majoration de 10%.

- Appuyer sur les touches [DEPT4].

- Appuyer sur les touches [DEPT2].
- Appuyer sur les touches .
- Appuyer sur les touches -> %1 . Le montant de majoration s'affiche.
- Appuyer sur les touches .
- Appuyer sur les touches .. Le rendu monnaie au client s'affiche.

APPLICATION D'UNE MAJORATION ALÉATOIRE À UNE VENTE TOTALE

On peut utiliser jusqu'à 4 chiffres pour le majoration (0,01 - 99,99 %).

Exemple : enregistrer une majoration de 20% sur une transaction de vente. Calculer le rendu monnaie.

REMARQUE : il faut que la touche -> %1 ait été programmée pour que des pourcentages de majoration soient appliqués.

- Appuyer sur les touches [DEPT1].
- Appuyer sur les touches [DEPT2].
- Appuyer sur les touches ..
- Appuyer sur les touches -> %1
 . Le montant de le majoration s'affiche.
- Appuyer sur les touches .
- Appuyer sur les touches . Le rendu monnaie au client s'affiche.

ENREGISTREMENT D'UNE TRANSACTION DE VENTE EN UTILISANT DES PRIX PLU PRÉÉTABLIS

Pour utiliser cette fonction, il faut avoir préalablement programmé les prix PLU préétablis.

Exemple : utiliser un code PLU préétabli pour enregistrer une transaction complète: enregistrer PLU 1 et multiplier 3 PLU 2. Terminer la transaction par un paiement en espèces exact.

- Appuyer sur les touches .
- Appuyer sur les touches . Le montant de la multiplication est affiché.

3. Appuyer sur les touches



4. Appuyer sur les touches



ENREGISTREMENT D'UNE TRANSACTION DE VENTE EN UTILISANT LES PLU ASSIGNÉS AUX NIVEAUX DE LA PAGE PLU

Pour utiliser cette fonction, toutes les fonctions mentionnées doivent avoir été préalablement et dûment programmées.

Exemple : enregistrer la vente de PLU 201 et multiplier

3 fois le PLU 202 à l'aide de et la vente du PLU 5 à l'aide de .

1. Appuyer sur . L'écran indique que la caisse enregistreuse est en mode Page PLU 2.

2. Appuyer sur pour enregistrer la vente du PLU 201 assigné à .

3. Appuyer sur pour enregistrer la vente du PLU 202.

4. Appuyer sur pour passer au mode Page 1 PLU.

5. Appuyer sur .

6. Appuyer sur pour terminer la transaction avec paiement exact.

ENREGISTREMENT D'UNE TRANSACTION DE VENTE EN UTILISANT DES PRIX ASSOCIÉS À DEUX PLU

Pour pouvoir utiliser cette fonction, les PLU doivent être préprogrammés avec deux prix.

Exemple : enregistrer la vente du PLU 4 à son premier prix puis enregistrer la vente du même PLU à son deuxième prix.

1. Appuyer sur pour sélectionner le premier prix du PLU.

2. Appuyer sur .

3. Appuyer sur pour sélectionner le deuxième prix du PLU, suivi de

4. Appuyer sur pour finir la transaction par carte de crédit.

ENREGISTREMENT D'UNE VENTE DE PLU ASSIGNÉS A DES NIVEAUX DE PAGE PLU A L'AIDE DE LEURS DEUX PRIX ASSOCIÉS

Pour utiliser cette fonction, toutes les fonctions mentionnées doivent avoir été préalablement et dûment programmées.

Exemple : enregistrer la vente du PLU 1 et du PLU 202 à leurs deux prix programmés. Utiliser les touches Page PLU correspondantes.

1. Appuyer sur .

2. Appuyer sur puis sur pour enregistrer la vente du PLU 1 à son premier prix.

3. Appuyer sur puis sur pour enregistrer la vente du PLU 1 à son second prix.

4. Appuyer sur puis sur pour enregistrer la vente du PLU 202 à son premier prix.

5. Appuyer sur puis sur pour enregistrer la vente du PLU 202 à son second prix.

6. Appuyer sur pour terminer la transaction avec un paiement exact.

REMPACEMENT D'UN PRIX PLU PRÉÉTABLI ASSOCIÉ À UN CODE-BARRES

Exemple : remplacer le prix préétabli associé à un code-barres par €3,50. Calculer le rendu monnaie sur un paiement de €5,00.

1. Appuyer sur les touches .

2. Scanner le code-barres pour enregistrer le code PLU.

3. Appuyer sur les touches .

4. Appuyer sur les touches . Le reste à donner au client est affiché.

ANNULATION DE TOUTE UNE TRANSACTION DE VENTE



Exemple : enregistrer un article à €2,50 sur le département 1, un article à €5,00 sur le département 66 et un article à €1,65 sur le département 40, puis annuler toute la transaction.

1. Appuyer sur la touche [DEPT1].

2. Appuyer sur la touche [DEPTS&G]

[DEPTS&G].



















3. Appuyer sur la touche [DEPTS&G] [DEPTS&G].

4. Appuyer sur la touche  .
5. Appuyer sur la touche  -> FULL VOID  .

 **REMARQUE** : une annulation complète ne peut pas être effectuée si le nombre d'articles de la transaction enregistrés dépasse 50.













ANNULATION D'UNE DONNÉE PRÉCÉDENTE AU MILIEU D'UNE VENTE

Exemple : annuler une donnée de €2,50 attribuée erronément au département 2. Ensuite enregistrer un article à €3,00 sur le même département. Puis annuler la saisie erronée de €10,00. Terminer la transaction par un paiement en espèces exact.

- Appuyer sur la touche    [DEPT2].
- Appuyer sur la touche  .
- Appuyer sur la touche   [DEPT2].
- Appuyer sur la touche    [DEPT2].
- Appuyer sur la touche   [DEPT7].
- Appuyer sur la touche   -> VOID  .
- Appuyer sur la touche    [DEPT2].
- Appuyer sur la touche  .
- Appuyer sur la touche  .





































RETOUR DE MARCHANDISES D'ARTICLES MULTIPLES

Exemple : rembourser un article à €4,99 sur le département 4 et trois articles à €2,00 sur le département 5.

- Appuyer sur la touche  -> REFUND  .
- Appuyer sur la touche    [DEPT4]. La somme à rembourser est affichée.
- Appuyer sur la touche  -> REFUND  .
- Appuyer sur la touche     [DEPT5]. La somme à rembourser est affichée.
- Appuyer sur la touche  .
- Appuyer sur la touche  .

ANNULATIONS ARTICLES MULTIPLES







Exemple : surimprimer le PLU 6 à €3,00, enregistrer la vente d'un article à €2,50 sur le département 1, et d'un article à €1,00 sur le département 2. Annuler la vente du PLU 6 à €3,00 et ensuite enregistrer la vente de quatre articles du PLU 6 à €5,00. Annuler la vente d'un article à €2,50 effectuée au préalable sur le département 1 et ensuite rembourser 3 articles coûtant €4,00 chacun. Terminer le sous-total de la vente et la fin de la transaction avec un paiement exact.

- Appuyer sur la touche     .
- Appuyer sur la touche    [DEPT1].
- Appuyer sur la touche   [DEPT2].
- Appuyer sur la touche   -> VOID  .
- Appuyer sur la touche     .
- Appuyer sur la touche   .
- Appuyer sur la touche     .
- Appuyer sur la touche   -> VOID  .
- Appuyer sur la touche    [DEPT1].
- Appuyer sur la touche  -> REFUND  .
- Appuyer sur la touche     [DEPT1].
- Appuyer sur la touche  .
- Appuyer sur la touche  .

ENTRÉE D'ARGENT FONDS DE CAISSE

On peut utiliser jusqu'à 8 chiffres pour enregistrer l'argent reçu comme fond de caisse.

Exemple : enregistrer €200,00 comme fond de caisse.

- Appuyer sur la touche     .
- Appuyer sur la touche  -> RR  .
- Appuyer sur la touche  .

Le tiroir-caisse s'ouvre et la transaction est enregistrée sur le ticket.

ENREGISTREMENT DÉPARTEMENT NÉGATIF



Comme prérequis pour des transactions département négatif, programmer un département normal avec un état négatif, comme expliqué dans la rubrique "Programmation des départements". Ces transactions sont utiles quand le vendeur doit donner de l'argent de reste à un client, comme en cas de restitution d'une consigne.

Exemple : avec le département 29 active pour des ventes d'articles à l'unité négatives, enregistrer une consigne avec retour de €1,00 pour la restitution des bouteilles.

- Appuyer sur les touches **1** **00** [DEPTS&G]
2 **9** [DEPTS&G].

ENREGISTREMENT QUANTITÉS AVEC DÉCIMALES



Exemple : enregistrer la vente de 1,5 Kg de pommes coûtant €3,00 par kilogramme sur le département 3.

- Appuyer sur les touches **1** **.** **5** 
3 **00** [DEPT3].
- Appuyer sur les touches .

ENREGISTREMENT D'UNE SORTIE DE CAISSE

On peut utiliser jusqu'à 8 chiffres pour enregistrer une sortie de caisse.

Exemple : sortie de caisse de €150,00.



- Appuyer sur les touches **1** **5** **0**
00  -> **PO** .
- Appuyer sur les touches .

Le tiroir-caisse s'ouvre et la transaction est enregistrée sur le ticket.

ENREGISTREMENT D'UN NUMÉRO D'IDENTIFICATION POUR UNE TRANSACTION

On peut utiliser jusqu'à 10 chiffres pour un numéro d'identification. Cette fonction peut être faite avant chaque opération. Le numéro d'identification n'est pas rajouté sur les rapports de gestion ou sur les totaux.

Exemple : attribuer le numéro d'identification 3459 à une vente à €1,00 sur le département 4. Insérer une vente avec paiement en espèces exact.

- Appuyer sur les touches **3** **4** **5** **9**
.
- Appuyer sur les touches **1** **00** [DEPT4].
- Appuyer sur les touches .

ENREGISTREMENT OUVERTURE TIROIR HORS VENTE



Cette opération ouvre le tiroir-caisse et imprime un ticket de non-vente. L'opération est enregistrée sur l'activité comptable sur le rapport. Si on ne veut pas imprimer un ticket de non-vente, se reporter à "État de la touche des tickets de non-vente".

- Appuyer sur les touches .



IMPRESSION D'UNE COPIE DU DERNIER TICKET DE VENTE OU D'UNE FACTURE



On peut imprimer une ou plusieurs copies du dernier ticket. **Pour que cette entité soit opérationnelle, l'option tickets multiples doit être paramétrée**, voir "Mode impression ticket" pour de plus amples détails.

Pour pouvoir émettre une copie du dernier ticket de vente, la caisse enregistreuse mémorise un maximum de 60 lignes de transaction dans la mémoire vive (RAM). Si le dernier ticket de vente a plus de 60 lignes, la copie fournira uniquement le total de la vente.

-  **REMARQUE :** cette fonction annulera le mode non-impression préalablement activé en appuyant sur la touche .

Exemple : enregistrer une vente de €13,50 sur le département 3 et insérer la vente par paiement en espèces. Imprimer une copie du ticket de ventes.

- Appuyer sur les touches **1** **3** **5** **0**
[DEPT3].
- Appuyer sur les touches .
- Appuyer sur les touches .

-  **REMARQUE :** pour imprimer une facture à la place d'un ticket, appuyer sur  à la place de  à l'étape 3.

MISE EN ATTENTE ET RAPPEL D'UNE TRANSACTION DE VENTE

On peut mettre temporairement une transaction de vente en attente, commencer et terminer une autre transaction entre-temps, puis rappeler et terminer la transaction mise en attente. Cela permet au vendeur de servir un second client pour éviter des retards si, pour quelque raison, le premier client n'est pas prêt à finaliser la transaction. On ne peut mettre en attente qu'une seule transaction à la fois.

Exemple : enregistrer une vente de €13,50 sur le département 3 et une vente de €23,00 sur le département 2. Sommer partiellement la transaction, puis la mettre en attente. Servir un autre client en enregistrant la vente d'un article à €2,00 sur le département 4, un article à €5,00 sur le département 32 et finaliser la vente avec paiement par la carte de crédit 2. Rappeler la transaction suspendue, enregistrer la vente d'un article à €4,50 sur le département 30 et finaliser la transaction avec un paiement par chèque.

1. Taper **1 3 5 0** et appuyer sur la touche **[DEPT3]**, puis taper **2 3 00** et appuyer sur la touche **[DEPT2]**.
2. Appuyer sur la touche **S. Total invoice**.
3. Appuyer sur la touche **hold recall**. Une ligne s'affichera pour indiquer que la transaction a été mise en attente. Détacher le ticket de vente et le mettre de côté.
4. Commencer la seconde transaction. Taper **2 00** et appuyer sur la touche **[DEPT4]**, puis taper **5 00** et appuyer sur les touches **[DEPTS&G] 3 2 [DEPTS&G]**.
5. Appuyer sur la touche **Payment list** -> **CREDIT2** **TOTAL enter** pour finaliser la seconde transaction. Un signal sonore sera émis pour rappeler au vendeur de terminer la transaction préalablement mise en attente.
6. Appuyer sur la touche **hold recall**. La transaction mise en attente reprendra là où elle a été suspendue.
7. Taper **4 5 0** et appuyer sur les touches **[DEPTS&G] 3 0 [DEPTS&G]**.
8. Finaliser la transaction en appuyant sur la touche **Payment list** -> **CHECK** **TOTAL enter**.

TRANSFERT D'UN PAIEMENT FINALISÉ À UNE AUTRE FORME DE PAIEMENT

Après avoir terminé une transaction de vente, on peut transférer le paiement à peine effectué à une autre forme de paiement. Cela est particulièrement utile si le client décide de payer sous une autre forme après finalisation de la transaction de vente. Les transferts de paiement permettent également de donner le reste au client si le paiement est transféré à un paiement en espèces et si on spécifie un montant supérieur au total de la transaction de vente. Les transferts de paiement ne peuvent être effectués qu'une fois la transaction finalisée. Aucun ticket n'est émis, mais le transfert est enregistré dans les rapports de gestion. Les transferts de paiement ne s'appliquent pas aux paiements en devise étrangère.

Exemple : enregistrer une vente de €5,00 sur le département 3 et une vente de €23,00 sur le département 2 comme transaction payable par carte. Transférer un paiement de €50,00 à un paiement en espèces avec un reste à donner au client.

1. Taper **5 00** et appuyer sur la touche **[DEPT3]**, puis taper **2 3 00** et appuyer sur la touche **[DEPT2]**.
2. Appuyer sur la touche **Payment list** -> **CHARGE** **TOTAL enter**.
3. Appuyer sur la touche **Pay trans**, taper **5 0 00** puis appuyer sur la touche **TOTAL enter**. Le tiroir-caisse s'ouvrira et le reste à donner au client s'affichera.

PAIEMENT DU RESTE APRÈS TRANSACTION

Autorisée uniquement pour les paiements en espèces, cette fonction permet au vendeur de finaliser une transaction de vente comme paiement en espèces exact, puis d'enregistrer l'argent reçu du client et de lui donner le reste.

Exemple : enregistrer une vente de €5,00 sur le département 3 et une vente de €23,00 sur le département 2 comme paiement en espèces exact. Enregistrer les €50,00 reçus du client et calculer le reste.

1. Taper **5 00** et appuyer sur la touche **[DEPT3]**, puis taper **2 3 00** et appuyer sur la touche **[DEPT2]**.
2. Appuyer sur la touche **TOTAL enter**.
3. Taper l'argent reçu du client **5 0 00** puis appuyer sur la touche **TOTAL enter**. Le tiroir-caisse s'ouvrira et le reste à donner au client s'affichera.

GESTION DU CLIENT OU DE LA TABLE

Les opérations de comptabilité client permettent d'associer des dépenses à des clients définis. Vous avez la possibilité d'ouvrir une gestion de 100 comptes (ou tableaux) auxquels vous pouvez associer les articles vendus.

Vous pouvez revoir les ventes intermédiaires de chaque compte avec les factures Révision ou Pro forma. Vous pouvez également utiliser la fonction de Gestion plateau qui permet de garder une trace des ventes individuelles et de les incorporer dans un seul solde final.

REMARQUE : dans cette section, on se réfère au restaurant. Cependant les opérations décrites peuvent être appliquées à d'autres catégories telles que les traiteurs, les quincailleries etc...
Certaines touches de suivi de tables citées dans cette section doivent être préalablement programmées sur les touches du pavé numérique, en utilisant la fonction de Configuration avancée et ce, avant de pouvoir les utiliser.

OPÉRATIONS DE RÉPARTITION TABLEAU

Ces opérations vous permettent de vous occuper des commandes individuelles ou ventes prises sur différents comptes que vous ouvrez. Les fonctions de paiement partagé et de copie des factures sont également incluses.

Exemple : S'occuper des commandes de deux clients à une table et de 3 autres à une autre table. Revoir les commandes prises à chaque table. Fermer chaque table et partager la somme totale entre les clients. Fermer chaque table et diviser le montant total entre les clients, en imprimant les factures à la fin.

1. Pour ouvrir la table 1, appuyer sur :
2. Définir le nombre de clients, appuyer sur :
3. Prendre des commandes à la table 1 : ,
4. Fermer temporairement la table 1 :

```

*****
*   YOUR RECEIPT   *
*   THANK YOU     *
*                 *
*****
09:54      10-01-2013
MC NO.00005  0000011
TABLE#      1
GUEST#      2

PLU 10      1.99
PLU 05      1.20

-----
TOTAL      3.19
NEW-BAL    3.19

-----
/  HAVE A NICE DAY  /
/  PLEASE COME AGAIN /
/                   /
    
```

5. Ouvrir la table 2 :

6. Définir le nombre de clients :
7. Prendre des commandes à la table 2 : , ,
8. Fermer temporairement la table 2 :
9. Rouvrir la table 1 :
10. Prendre une commande supplémentaire à la table 1 :
11. Fermer temporairement la table 1 :
12. Rouvrir la table 2 :
13. Prendre une commande supplémentaire à la table 2 :
14. Fermer temporairement la table 2 :
15. Afficher un ticket Révision pour la table 1 :

TABLE#001	02
PLU 10	1.99
PLU 05	1.20
PLU 16	0.99
DUE	4.18

16. Finaliser la transaction de la table 2 en appuyant sur une touche de paiement :
17. Diviser l'addition entre les clients de la table 2 :

```

*****
*   YOUR RECEIPT   *
*   THANK YOU     *
*                 *
*****
10:16      10-01-2013
MC NO.00005  0000005
INVOICE
TABLE#      2
GUEST#      3

PLU 20      0.50
2x 5.50
PLU 03      11.00
PLU 07      1.50

-----
DUE          13.00

TOTAL      13.00
CASH       13.00

-----
/  HAVE A NICE DAY  /
/  PLEASE COME AGAIN /
/                   /
    
```

18. Imprimer les factures (avec la légende des factures)

pour chacun des 3 clients :



19. Finaliser la transaction de la table 1 en appuyant sur

une touche de paiement

20. Diviser l'addition entre les deux clients de la table

1 :

21. Imprimer une facture extra pour 2 clients, chacun

payant €10,00 :



TRANSACTIONS DE VENTE EN UTILISANT LES TAUX DE TVA ALTERNATIF (VENTES À EMPORTER)

Le taux de TVA alternatif programmé peut être momentanément appliqué à tous les articles enregistrés, avant de finaliser les transactions de vente. Le sous total et le total de la transaction affichés et imprimés incluent le taux de TVA alternatif pour vente à emporter.

Exemple : enregistrer la vente d'articles du département 1, programmé avec une TVA ordinaire de 20% et un taux de TVA de 10% pour vente à emporter, ensuite finaliser la transaction avec un paiement en espèces exact.

1. Taper et ensuite appuyer sur **[DEPT1]**.

2. Taper et ensuite appuyer sur **[DEPT1]**.

3. Appuyer sur pour appliquer le taux de TVA alternatif du département.

4. Finaliser la transaction en appuyant sur

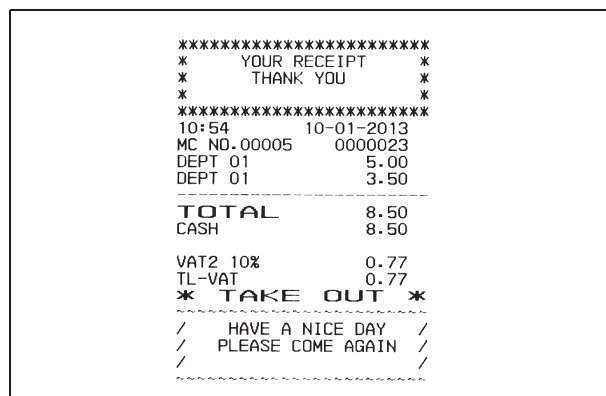

OPÉRATIONS DE RÉPARTITION (PLATEAU OU PLAGE)

Cette fonction permet de partager le total d'une transaction entre les différents clients. Particulièrement utile pour s'occuper des commandes prises par différents membres lorsqu'un montant unique est payé, cette fonction fournit des totaux séparés (plage ou plateaux de totaux) pour chaque client. Cette fonction s'avère très utile également quand une personne fait des achats pour le compte d'une autre et que le total des ventes individuelles est nécessaire.

Exemple : enregistrer la vente d'articles consommés par deux clients et calculer une seule note.

1. Enregistrer la vente du client numéro 1 en appuyant

sur **[DEPT1]** et

[DEPT2].

2. Appuyer sur **[Plateau/Total Plat.]**. Le total du plateau s'imprime.

3. Enregistrer la vente du client n° 2 en appuyant sur

et

4. Press **[Plateau/Total Plat.]**. Le total du second plateau est imprimé.

5. Appuyer sur pour finaliser la transaction avec la carte de crédit 1.

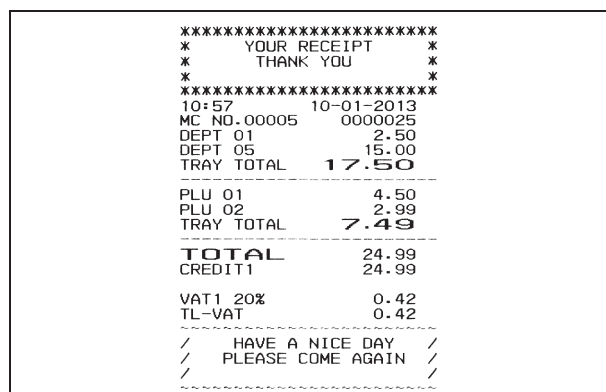

CONDITIONS D'ERREUR

Effacer une erreur

Appuyer sur la touche  pour effacer l'erreur. Le signal acoustique disparaît, l'afficheur s'efface et le clavier se débloque, en permettant de continuer avec la transaction.





Si on ne peut effacer une condition d'erreur en appuyant sur la touche , remettre la caisse enregistreuse à zéro en effectuant une des opérations de remise à zéro ci-après.

À court papier

Quand l'imprimante est à court de papier, le message **FIN DE PAPIER** s'affiche sur l'écran de l'opérateur. Charger le papier et appuyer sur la touche  pour effacer l'erreur.

MESSAGES D'ERREUR

Les messages d'erreur suivants peuvent être affichés :

Messages d'erreur	Description
ERREUR OPERATION	Touche incorrecte enfoncée. Appuyez sur  puis sur  pour recommencer l'opération.
SURCAPACITE MT VENTES OU ERREUR HALO	La valeur saisie dépasse celle autorisée et/ou la valeur maximum autorisée par le paramètre HALO.
ERREUR DE SAISIE DU PRIX ZERO	La configuration ne permet pas de saisir des prix Valeur zéro.
SURCAPACITE ANNUL TICKET	Trop d'articles de vente ont été saisis avant une opération Pleine-vide.
CODE VENDEUR SVP	Comme le système vendeur est actif, il faut saisir le numéro client.
PAS DE CODE SECRET	Il faut saisir un mot de passe.
MONTANT VERSE OBLIGATOIRE	La saisie de la quantité est configurée comme obligatoire pour le type de moyen de paiement.
ERREUR PAPIER	Le rouleau de papier n'a pas été introduit correctement.
FIN DE PAPIER	Fin du papier, remplacez le rouleau.
TEMPERATURE DE L'EXTREMITÉ DE L'IMPRIMANTE ANORMALE	Température élevée de l'imprimante détectée. Attendez quelques minutes puis appuyez sur  .
TENSION DE COMMANDE DE L'IMPRIMANTE ANORMALE	Tension élevée de l'imprimante détectée. Attendez quelques minutes puis appuyez sur  .
CARTE SD ERREUR FATALE	Erreur irrécupérable de la carte SD. Remplacez la carte.
CARTE SD NON DETECTEE	Pas de carte SD détectée dans le port. Vérifiez la validité de la carte dans le port. Si elle est neuve, essayez de la reformater.
CARTE SD PROTECTION EN ECRITURE	Les données ne peuvent pas être inscrites sur la carte SD parce qu'elle est protégée en écriture. Supprimez la protection en écriture et réessayez.
CARTE SD MEMOIRE PLEINE	La carte SD est pleine. Remplacez-la ou supprimez le contenu à l'aide de l'option EJ MEMORY CLEAR.
CARTE SD IMPOSS TROUVER FICHER	Aucun fichier trouvé. Vérifiez la carte SD.
CARTE SD ERREUR LECTURE/ECRITURE	Impossible de lire/écrire sur la carte SD. Si elle est neuve, essayez de la reformater.
NUMERO CLIENT OBLIGATOIRE	Si Répartition table est active, la saisie du numéro client est configurée comme obligatoire.
NUMERO TABLE OBLIGATOIRE	Si Répartition table est active, la saisie du numéro table est configurée comme obligatoire.

OPÉRATIONS DE REMISE À ZÉRO DE LA CAISSE ENREGISTREUSE



Si la caisse enregistreuse ne fonctionne pas, par exemple pendant la programmation et le signal d'erreur ne peut être pas effacé en appuyant sur la touche , remettre à zéro la caisse enregistreuse **Mode arrêt ECR**.

Il y a 4 opérations de remise à zéro à effectuer ; faire attention quand on choisit l'opération à exécuter, car on risque de effacer inutilement les données des rapports et les données de programmation de la caisse enregistreuse.

- **Réinitialisation partielle** - supprime juste la mémoire de fonctionnement de la caisse enregistreuse. Si la caisse enregistreuse reste en condition d'erreur, exécutez l'opération de **Remise à zéro des rapports de vente** reportée ci-dessous.
- **Remise à zéro rapports de vente** - efface la mémoire de fonctionnement de la caisse enregistreuse ainsi que tous les totaux et les compteurs (toutes les données des rapports). Si la caisse enregistreuse reste en condition d'erreur, exécutez l'opération de **Remise à zéro complète hors langue**.
- **Remise à zéro complète hors langue** - efface la mémoire de fonctionnement de la caisse enregistreuse, tous les totaux et les compteurs (toutes les données des rapports) et supprime toutes les données de programmation de la caisse enregistreuse à l'exception des légendes dans la langue programmée. Faites très attention quand vous exécutez cette opération de remise à zéro. Si la caisse enregistreuse reste en condition d'erreur, exécutez l'opération de **remise à zéro complète**.
- **Remise à zéro complète** - efface la mémoire de fonctionnement de la caisse enregistreuse, tous les totaux et les compteurs (toutes les données des rapports) et supprime toutes les données de programmation de la caisse enregistreuse. **Faites très attention quand vous exécutez cette opération de remise à zéro**. N'effectuez cette opération qu'en dernier recours.

Procédure de Remise à Zéro

La procédure de remise à zéro doit être effectuée quand la caisse enregistreuse est éteinte.

1. Appuyez sur  et maintenez-la enfoncée pendant 2 secondes.
2. À partir du menu Opération de Mise à Zéro, choisissez l'opération de Remise à Zéro que vous voulez exécuter.
3. En réponse au message-guide **ETES-VOUS SÛR ?**, sélectionnez **OUI** pour confirmer l'opération de Remise à Zéro ou **NON** pour la supprimer. L'opération de remise à zéro est exécutée.
4. Appuyez sur  pour activer de nouveau le système menu.

CAPTION TABLE

Line	Description	Digits	English	Spanish	French	German
2	COUPON	10	COUPON	CUPON	COUPON	COUPON
3	TOTAL COUPON	10	TL -COUPON	TL-CUPON	TL-COUPON	TL-COUPON
4	ADD ON	10	ADD ON	INCREMENTO	MAJORATION	AUFSCHLAG
5	TOTAL ADD ON	10	TL_ADD ON	TL_INCREM.	TL_MAJOR.	TL_AUFSCHL
6	DISCOUNT	10	DISCOUNT	DESCUENTO	REMISE	RABATT
7	CHARGE	10	CHARGE	CARGO	CREDIT	KREDIT
8	TOTAL CHARGE	10	TL-CHARGE	TL-CARGO	TL-CREDIT	TL-KREDIT
9	VOID/CORRECTION	10	VOID/CORR	ANUL/CORRC	CORR/ANNUL	STORNO
10	TOTAL VOID/CORRECTION	10	TL -VD/CORR	ANUL/CORRC	TL-COR/NUL	TL-STORNO
11	SUBTOTAL	10	SUBTOTAL	SUBTOTAL	SOUS-TOTAL	ZW.SUMME
12	CHANGE	10	CHANGE	CAMBIO	RENDU	RÜCKGELD
13	CASH	10	CASH	EFFECTIVO	ESPECES	BAR
14	TOTAL CASH	10	TL-CASH	T-EFFECTIVO	TL-ESPECE	TL-BARGELD
15	AMOUNT	10	AMOUNT	CANTIDAD	MONTANT	BETRAG
16	CHECK	10	CHECK	CHEQUE	CHEQUE	SCHECK
17	TOTAL CHECK	10	TL-CHECK	TL-CHEQUE	TL-CHEQUE	TL-SCHECK
18	TOTAL	10	TOTAL	TOTAL	TOTAL	GESAMT
19	TOTAL PLU	10	TL- PLU	TL- PLU	TL-PLU	TL-PLU
20	NO SALE	10	NO SALE	NO VENTA	NON-VENTE	NULL BON
21	TOTAL NO SALE	10	TL-NS	TL-NON-VTA	TL-NON-VTE	TL-NULLBON
22	RECEIVED on ACCOUNT	10	RECD ACCT	A CUENTA	ENTRÉE	EINZAHLUNG
23	TOTAL RECEIVED on ACCOUNT	10	TL-RECD AC	TL-A CUENT	TL-ENTRÉE	TL-EINZAHL
24	PAID OUT	10	PAID OUT	SALIDAS	SORTIE	AUSZAHLUNG
25	TOTAL PAID OUT	10	T-PAID OUT	TL-SALIDAS	TL-SORTIE	TL-AUSZAHL
26	NON TAX	10	NON TAX	SIN IVA	SANS TVA	OHNE MWST
27	TRANSFER	10	TRANSFER	TRANSFER.	TRANSFERT	
28	TOTAL DEPARTMENT	10	DEPT TOTAL	TOTAL DPTO	TL-DEPT	WG TOTAL
29	REFUND	10	REFUND	REEMBOLSO	RETOUR	RÜCKZAHLNG
30	NET	10	NET	NETO	NET	NETTO
31	GROSS	10	GROSS	BRUTO	BRUT	BRUTTO
32	GRAND TOTAL	10	GT	GT	GT	GT
33	TAXABLE with TAX	10	TXBL_W_	IMP C/IMP.	MT-TTC	VERST.m.ST
34	TAXABLE without TAX	10	TXBL_O_	IMP S/IMP.	MT- HT	VERST.o.ST
35	TAX	10	VAT	IVA	TVA	MWST SATZ
36	TAX TOTAL	10	TL- VAT	TL-IVA	TL-TVA	TL-MWST
37	TAXABLE TOTAL with TAX	10	TXBL_TL_W	T.IMP.C/I.	TL -TTC	TAX_TL_M
38	TAXABLE TOTAL without TAX	10	TXBL_TL_O	T.IMP.S/I.	TL -HT	TAX_TL_O
39	Cash in Drawer	10	C-I-D	EFFECT CAJA	NET-TIROIR	BAR-IN-LAD
40	CHECK in Drawer	10	CHECK ID	CHEQ. CAJA	CHEQUE-TIR	SCHECK-I-L
41	CHARGE in Drawer	10	CHARGE ID	CARG. CAJA	CREDIT-TIR	RECHNG-I-L
42	CREDIT CARD1 in Drawer	10	C CRED1 ID	CRD1. CAJA	C CRD1-TIR	KARTE1-I-L
43	CREDIT CARD2 in Drawer	10	C CRED2 ID	CRD2. CAJA	C CRD2-TIR	KARTE2-I-L
44	CREDIT CARD3 in Drawer	10	C CRED3 ID	CRD3. CAJA	C CRD3-TIR	KARTE3-I-L
45	CREDIT CARD4 in Drawer	10	C CRED4 ID	CRD4. CAJA	C CRD4-TIR	KARTE4-I-L
46	CREDIT CARD5 in Drawer	10	C CRED5 ID	CRD5. CAJA	C CRD5-TIR	KARTE5-I-L
47	CREDIT CARD6 in Drawer	10	C CRED6 ID	CRD6. CAJA	C CRD6-TIR	KARTE6-I-L
48	CREDIT CARD 1	10	CREDIT1	CREDITO1	CARTE1	KARTE 1
49	CREDIT CARD 2	10	CREDIT2	CREDITO2	CARTE2	KARTE 2
50	CREDIT CARD 3	10	CREDIT3	CREDITO3	CARTE3	KARTE 3
51	CREDIT CARD 4	10	CREDIT4	CREDITO4	CARTE4	KARTE 4
52	CREDIT CARD 5	10	CREDIT5	CREDITO5	CARTE5	KARTE 5
53	CREDIT CARD 6	10	CREDIT6	CREDITO6	CARTE6	KARTE 6
54	ADJUST	10	ADJUST	AJUSTE	AJUST	ANPASSEN
55	MACHINE NUMBER	6	MC NO.	N. MAQ	No MC	MC NR.
56	PLU	3	PLU	PLU	PLU	PLU
57	Department	4	DEPT	DEPT	DEPT	WGR
58	Department Group	5	DPT-G	G-DPT	G-DEP	WGR -G
59	CLERK	5	CLERK	CAJER	VEND	BED.
60	FC (Foreign Currency)	2	FC	DV	DE	FW
61	CANCEL	6	CANCEL	CANCELAR	SUPPRIMER	LÖSCHEN
62	PRICE	5	PRICE	PRECIO	PRIX	PREIS
63	PLU PAGE	8	PLU PAGE	PLU PÁG	PAGE1 PLU	PLU-SEITE
64	NEW BALANCE	7	NEW BAL	SALDO N.	N - SOLDE	SALDO NEU
65	OLD BALANCE	7	OLD BAL	SALDO ANT.	A - SOLDE	SALDO ALT
66	CLOSE BAL	8	CLOSE BAL	SALDO FIN	SOLDE	ENDSALDO
67	TABLE NO.	7	TABLE#	MESA No	No TABLE	TISCHNR.
68	GUEST NO.	6	GUEST#	COMENSAL	NB COUVERT	GASTNR:
69	OPEN TABLE	6	OPEN TABLE	MESA AB.	TABLE OUV	OFF.TISCHE
70	INVOICE	7	INVOICE	FACTURA	FACTURE	RECHNUNG
71	PROFORMA DUE	3	DUE	VENCIMTO.	MT DU	FÄLLIG
72	TRAY TOTAL	10	TRAY TOTAL	TL_BANDEJA	TL_PLATEAU	TL_TABLETT
73	TAKE OUT	8	TAKE OUT	P. LLEVAR	EMPORTE	AUSSERHAUS
74	GUEST NO.	8	GUEST NR	Nº COMENSAL	Nº CLIENT	GAST#
75	TABLE NO.	8	TABLE NR	MESA No	No TABLE	TISCHNR.
76	DIV. PAY LINE	6	:PAY L	:PAY Ln	:PAGt	:PMTn
77	DRAWER OPEN	8	DRW OPEN	CAJ. ABIE.	TIR. OUV.	PLAN ÖFFN.
78	GT GROSS	8	GT GROSS	TG BRUTO	GT BRUT	GT BRUTTO
79	GT RETURNS	9	GT RETURN	TG DEVOL.	GT RETOUR	GT ERTRAG

CAPTION TABLE

Line	Description	Digits	Dutch	Portuguese	Danish	Norsk
2	COUPON	10	REDUCTIE	CUPAO	DEKORT	KUPONG
3	TOTAL COUPON	10	TL_REDUCT.	TL CUPAO	TOT_DEKORT	TOT_KUPONG
4	ADD ON	10	TOESLAG	AUMENTO	TILLÆG	TILLEGG
5	TOTAL ADD ON	10	TL_TOESLAG	TL_AUMENTO	TL_TILLÆG	TL_TILLEGG
6	DISCOUNT	10	KORTING	DESCONTO	RABAT	RABATT
7	CHARGE	10	BET_OP_REK	PAGAMENTO	DANKORT	AVGIFT
8	TOTAL CHARGE	10	TL_OP_REK	TL COBRADO	TOTDANKORT	TL-AVGIFT
9	VOID/CORRECTION	10	ANNUL/CORR	ANUL/CORRE	KORREKTION	FEIL/KORR
10	TOTAL VOID/CORRECTION	10	T_ANN/CORR	ANUL/CORRC	TOTAL_KORR	FEIL_KORR
11	SUBTOTAL	10	SUBTTL	SUBTOTAL	SUBTOTAL	SUBTOTAL
12	CHANGE	10	WISSELGELD	TROCO	BYTTEPENGE	VEKSEK
13	CASH	10	CONTANT	DINHEIRO	KONTANT	KONTANT
14	TOTAL CASH	10	TL_CONTANT	TL DINHRO	TOTAL_KONT	TOTAL_KONT
15	AMOUNT	10	BEDRAG	QUANTIA	BELØB	BELØP
16	CHECK	10	CHEQUE	CHEQUE	CHECK	SJEKK
17	TOTAL CHECK	10	TL_CHEQUE	CHEQUE	TOT_CHECK	TOT_SJEKK
18	TOTAL	10	TOTAAL	TOTAL	TOTAL	TOTAL
19	TOTAL PLU	10	TL_PLU	TL_PLU	TOTAL_PLU	TOTAL_PLU
20	NO SALE	10	NIET-VERK	SEM_VENDA	INTET_SALG	INGEN_SALG
21	TOTAL NO SALE	10	TL_NT-VERK	TL S_VENDA	TOT_0-SALG	TOT_0-SALG
22	RECEIVED on ACCOUNT	10	ONTV_REK	REC_CONTA	INDBETALT	INNBETALT
23	TOTAL RECEIVED on ACCOUNT	10	T_ONTV_REK	REC_CONTA	TOT_INBET	TOT_INNBET
24	PAID OUT	10	KASBETAL	PAGO	UDBETALT	UTBETALT
25	TOTAL PAID OUT	10	TL_KASBET	TL PAGO	TOT_UBBET	TOT_UTBET
26	NON TAX	10	ZONDER BTW	SEM IVA	EJ_MOMS	EJ_MOMS
27	TRANSFER	10	TRANSFER	TRANSFER	OVERFØR	OVERFØR
28	TOTAL DEPARTMENT	10	TL_OMZETGR	TOTAL_DPTO	TOTAL_VGRP	TOTAL_AVDEL
29	REFUND	10	RETOUR	TROCO	RETURVARER	REFUSJON
30	NET	10	NETTO	LIQUIDO	NETTO	NETTO
31	GROSS	10	BRUTO	BRUTO	BRUTTO	BRUTTO
32	GRAND TOTAL	10	GT	GT	GT	GT
33	TAXABLE with TAX	10	BELB_M	IMP C/IMP.	BEL_M/MOMS	BEL_M/MOMS
34	TAXABLE without TAX	10	BELB_Z	IMP S/IMP.	BEL_U/MOMS	BEL_U/MOMS
35	TAX	10	BTW	IVA	MOMS	MOMS
36	TAX TOTAL	10	BTW_TL	TL-IVA	TOT_MOMS	TOT_MOMS
37	TAXABLE TOTAL with TAX	10	BELB_TL_M	TL C/IVA	TOT_M/MOMS	TOT_M/MOMS
38	TAXABLE TOTAL without TAX	10	BELB_TL_Z	TL S/IVA	TOT_U/MOMS	TOT_U/MOMS
39	Cash in Drawer	10	KASGELD	E-E-C	KONT_I_KAS	KONT_I_KAS
40	CHECK in Drawer	10	CHEQUE_KAS	CHEQUE CX	CHEC_I_KAS	SJEK_I_KAS
41	CHARGE in Drawer	10	REKEN_KAS	CREDITO CX	DK_I_KASSE	AVG_KASSE
42	CARD CREDIT1 in Drawer	10	CRED1_KAS	CARTAO1 CX	KRE1_I_KAS	KRE1_I_KAS
43	CARD CREDIT2 in Drawer	10	CRED2_KAS	CARTAO2 CX	KRE2_I_KAS	KRE2_I_KAS
44	CARD CREDIT3 in Drawer	10	CRED3_KAS	CARTAO3 CX	KRE3_I_KAS	KRE3_I_KAS
45	CARD CREDIT4 in Drawer	10	CRED4_KAS	CARTAO4 CX	KRE4_I_KAS	KRE4_I_KAS
46	CARD CREDIT5 in Drawer	10	CRED5_KAS	CARTAO5 CX	KRE5_I_KAS	KRE5_I_KAS
47	CARD CREDIT6 in Drawer	10	CRED6_KAS	CARTAO6 CX	KRE6_I_KAS	KRE6_I_KAS
48	CARD CREDIT1	10	CREDIT1	CARTAO 1	KREDIT1	KREDIT1
49	CARD CREDIT 2	10	CREDIT2	CARTAO 2	KREDIT2	KREDIT2
50	CARD CREDIT 3	10	CREDIT3	CARTAO 3	KREDIT3	KREDIT3
51	CARD CREDIT 4	10	CREDIT4	CARTAO 4	KREDIT4	KREDIT4
52	CARD CREDIT 5	10	CREDIT5	CARTAO 5	KREDIT5	KREDIT5
53	CARD CREDIT 6	10	CREDIT6	CARTAO 6	KREDIT6	KREDIT6
54	ADJUST	10	AANPASS	AJUSTE	TILPAS	TILPASS
55	MACHINE NUMBER	6	MC NR.	N.MAQ	MASKNR	MASKNR
56	PLU	3	PLU	PLU	PLU	PLU
57	Department	4	OMZG	DPTO	VGRP	VGRP
58	Department Group	5	OMZ-G	G DPT	HVGRP	HVGRP
59	CLERK	5	MEDEW	FUNC.	EKSP.	EKSP.
60	FC (Foreign Currency)	2	BV	ME	FC	UV
61	CANCEL	6	ANNULEREN	CANCELAR	SLET	AVBRYT
62	PRICE	5	PRIJS	PREÇO	PRIS	PRIS
63	PLU PAGE	8	PLU-PAG-n	PAG.PLU-n	PLU_SID-n	PLU_SID-n
64	NEW BALANCE	7	NW SALDO	NOVO SALDO	NY_SALDO	NY_SALDO
65	OLD BALANCE	7	OLD SALDO	SALDO ANT.	GL_SALDO	GL_SALDO
66	CLOSE BAL	8	EINDSALDO	FECH.SALDO	LUK_SALDO	LUK_SALDO
67	TABLE NO.	7	TAFEL NR.	No MESA	BORD_NR.	BORD_NR.
68	GUEST NO.	6	GAST NR.	No CLIENTE	GÆST_NR.	GJEST_NR.
69	OPEN TABLE	6	OPEN TAFEL	MESA ABER.	ÅPEN_BORD	ÅPNE_BORD
70	INVOICE	7	REKENING	FACTURA	REGNING	REGNING
71	PROFORMA DUE	3	VERSCHULD.	DEVIDO	TILGODE	TIL GODE
72	TRAY TOTAL	10	T_DIEPLAAT	TL_BANDEJA	TOT_PLATTE	TOT_BRETT
73	TAKE OUT	8	AFHAAL	RETIRADO	U_AF_HUS	AVHENTING
74	GUEST NO.	8	GAST NR.	No CLIENTE	GÆST_NR.	GJEST_NR.
75	TABLE NO.	8	TAFEL NR.	No MESA	BORD_NR.	BORD_NR.
76	DIV. PAY LINE	6	: BET-n	PAG.Ln	DELBEtn	DELBEtn
77	DRAWER OPEN	8	LADE OPEN	GAV.ABERTA	SKUF. ÅBEN	BOKS ÅPEN
78	GT GROSS	8	ET BRUTO	TOT.ILIQU.	GT BRUTTO	GT GROSS
79	GT RETURNS	9	ET RETOUR	DEV. TOTL	GT TILBAGE	GT RETUR

PRINT CAPTIONS

Line	Description	English	Spanish
1	E.J. USED LINE PRINT	E. JOURNAL USED L	DIA ELEC USADO L
2	E.J. FREE LINE PRINT	E. JOURNAL FREE L	DIA ELEC LIBRE L
3	REFUND	REFUND- - - - -	REEMBOLSO- - - - -
4	CLERK REPORT HEAD	CLERK REPORT X	INFORME CAJERO X
5	HOURLY REPORT HEAD	HOURLY REPORT X	INFORME HORA X
6	E.J. REPORT HEAD	ELECTRIC JOURNAL X	DIARIO ELECTRONI X
7	E.J. CLEAR PRINT	E. JOURNAL CLEAR X	BORRAR DIA ELEC X
8	TAKE OUT	* TAKE OUT *	* PARA LLEVAR *
9	PLU REPORT	PLU REPORT X	INFORME PLU X
10	PLU STOCK REPORT	PLU STOCK REPORT	INFORME STOCK PLU
11	HOLD PRINT	///// HOLD /////	///// RETENER /////
12	RECALL PRINT	///// RECALL /////	///// RECUPERAR /////
13	FULL VOID PRINT	///// FULL VOID /////	///// ANULACION TOTAL /////
14	RESET PRINT (n: Number of reset A - D)	<<< RESET n >>>	<<< PONER A CERO n >>>
15	POWER FAIL PRINT	- - - - - !!! - - - - -	- - - - - !!! - - - - -
16	INVOICE	I N V O I C E	F A C T U R A
17	PROFORMA	P R O F O R M A	P R O F O R M A
18	REVIEW	R E V I E W	R E V I S A D A
19	COPY	C O P I E D	C O P I A D A
20	OPEN TABLE REPORT	OPEN TABLE REPORT	INFORME MESA ABIERTA
21	MERGE TABLES	TABLE GATHER	REUNIR MESA
22	SEPARATE TABLES	TABLE SEPARATE	SEPARAR MESA
23	CHANGE TABLE	TABLE CHANGE	CAMBIAR MESA
24	RECEIPT HEADER LINE.1	*****	*****
25	RECEIPT HEADER LINE.2	* YOUR RECEIPT *	* SU RECIBO *
26	RECEIPT HEADER LINE.3	* THANK YOU *	* GRACIAS *
27	RECEIPT HEADER LINE.4	*	*
28	RECEIPT HEADER LINE.5	*****	*****
29	RECEIPT HEADER LINE.6		
30	RECEIPT HEADER LINE.7		
31	RECEIPT HEADER LINE.8		
32	RECEIPT HEADER LINE.9		
33	RECEIPT HEADER LINE.10		
34	RECEIPT FOOTER LINE.1	~ ~ ~ ~ ~	~ ~ ~ ~ ~
35	RECEIPT FOOTER LINE.2	/ HAVE A NICE DAY //	/ QUE TENGA UN BUEN DIA //
36	RECEIPT FOOTER LINE.3	/ PLEASE COME AGAIN //	/ VUELVA A VISITARNOS //
37	RECEIPT FOOTER LINE.4	/ //	/ //
38	RECEIPT FOOTER LINE.5	~ ~ ~ ~ ~	~ ~ ~ ~ ~
39	RECEIPT FOOTER LINE.6		
40	RECEIPT FOOTER LINE.7		
41	RECEIPT FOOTER LINE.8		
42	RECEIPT FOOTER LINE.9		
43	RECEIPT FOOTER LINE.10		

PRINT CAPTIONS

Line	Description	French	German
1	E.J. USED LINE PRINT	ELJ UTILISE	E. JOURN EIN
2	E.J. FREE LINE PRINT	ELJ DISPONIBLE	E. JOURN FREI
3	REFUND	RETOUR	RÜCKZAHLUNG
4	CLERK REPORT HEAD	RAPPORT VENDEUR X	KASSIERERBERICHT X
5	HOURLY REPORT HEAD	RAPPORT HORAIRE X	STUNDENBERICHT X
6	E.J. REPORT HEAD	JOURNAL ELECTRO X	ELEKTRON. JOURNAL X
7	E.J. CLEAR PRINT	REMISE O ELJ X	E. JOURNAL LÖSCHEN X
8	TAKE OUT	* EMPORTE *	* VERKAUF AUSSER HAUS *
9	PLU REPORT	RAPPORT PLU X	PLU-BERICHT X
10	PLU STOCK REPORT	RAPPORT STOCK PLU	PLU-BESTAND BERICHT
11	HOLD PRINT	// TICKET EN ATTENTE	//// ANHALTEN
12	RECALL PRINT	//// RAPPEL TICKET	//// WEITER
13	FULL VOID PRINT	// ANNULLATION TICKET	//// VOLL STORNO
14	RESET PRINT (n: Number of reset A - D)	<<< REMISE A ZERO n >>>	<<< RESET n >>>
15	POWER FAIL PRINT	- - - - - !!! - - - - -	- - - - - !!! - - - - -
16	INVOICE	FACTURE	RECHNUNG
17	PROFORMA	PROFORMA	PROFORMA
18	REVIEW	MONTANT DU	PRÜFRECHNUNG
19	COPY	COPIE FACTURE	RECHNUNGSKOPIE
20	OPEN TABLE REPORT	RAPPORT TABLE OUVERT	BERICHT OFFENE TISCH
21	MERGE TABLES	REUNIR TABLE	TISCH ZUSAMMEN
22	SEPARATE TABLES	SEPARER TABLE	TISCH GETRENNT
23	CHANGE TABLE	CHANGER TABLE	TISCH WECHSEL
24	RECEIPT HEADER LINE.1	*****	*****
25	RECEIPT HEADER LINE.2	* VOTRE TICKET *	* IHRE RECHNUNG *
26	RECEIPT HEADER LINE.3	* MERCI *	* VIELEN DANK *
27	RECEIPT HEADER LINE.4	* *	* *
28	RECEIPT HEADER LINE.5	*****	*****
29	RECEIPT HEADER LINE.6		
30	RECEIPT HEADER LINE.7		
31	RECEIPT HEADER LINE.8		
32	RECEIPT HEADER LINE.9		
33	RECEIPT HEADER LINE.10		
34	RECEIPT FOOTER LINE.1	~~~~~	~~~~~
35	RECEIPT FOOTER LINE.2	/ BONNE JOURNEE /	/ AUF WIEDERSEHEN /
36	RECEIPT FOOTER LINE.3	/ REVENEZ NOUS VISITER /	/ KOMMEN SIE BALD WIEDER /
37	RECEIPT FOOTER LINE.4	/ /	/ /
38	RECEIPT FOOTER LINE.5	~~~~~	~~~~~
39	RECEIPT FOOTER LINE.6		
40	RECEIPT FOOTER LINE.7		
41	RECEIPT FOOTER LINE.8		
42	RECEIPT FOOTER LINE.9		
43	RECEIPT FOOTER LINE.10		

ENGLISH

CASH REGISTER SPECIFICATIONS

Technical Characteristics

Listed below are the technical characteristics of this cash register model.

Type:	Electronic cash register with clamshell thermal printer, 10 department groups, 99 departments, 15 clerks, up to 3,000 PLU settings. Max. 12,000-line Electronic Journal internal memory, expandable via memory storage device. Removable cash drawer.
Displays:	160x80 dot, tiltable, Operator LCD for displaying all transaction data with menu system for cash register programming. 10-digit Client alphanumeric display. Symbols for change, subtotal, minus, total, foreign currency value, department number and item count shown.
Capacity:	8-digit input and readout
Printer:	24-column line thermal printer with drop-in paper loading.
Paper supply:	58.5 ± 0.5 mm thermal paper.
Batteries:	3 standard "AA" size batteries which safeguard memory contents in the event of power failures.
Battery life:	With normal use, the batteries may need to be replaced once a year.
Technology:	CMOS RAM.
Power cons.	Standby 12.1 W, Operating 41.8 W.
Operating Temperature:	32 – 104 °F (0 °C – 40 °C)
Dimensions:	10 mm (W) x 430 mm (D) x 294 mm (H)
Weight:	7.7 Kg (16,98 lbs)

FRANÇAIS

SPÉCIFICATIONS TECHNIQUES DE LA CAISSE ENREGISTREUSE

Caractéristiques techniques

Voici la liste des caractéristiques techniques de ce modèle de caisse enregistreuse.

Type :	Caisse enregistreuse électronique équipée d'une imprimante à double coque, 10 groupes de départements, 99 départements, 15 vendeurs, jusqu'à 3.000 programmations de PLU. Mémoire interne du journal électronique de 12.000 lignes max. extensible par carte mémoire. Tiroir-caisse amovible.
Afficheurs :	Afficheur opérateur LCD, 160x80 points, inclinable, sur lequel sont indiquées toutes les données de transaction avec système de menu pour programmer la caisse enregistreuse. Afficheur Client alphanumérique 10 caractères. Symboles monnaie, sous-total, moins, total, valeur devise étrangère, numéro de département et affichage du nombre d'articles.
Capacité :	8 chiffres en entrée
Imprimante :	Imprimante thermique avec 24-colonnes
Rouleau de papier :	58,5 ± 0,5 mm papier thermique
Batteries :	3 batteries standard "AA" pour la sauvegarde du contenu de la mémoire en cas de coupure de courant.
Durée de vie des batteries :	Dans des conditions normales d'utilisation, il faut remplacer les batteries une fois par an.
Technologie :	CMOS RAM.
Consommation :	Au repos 12,1 W, en fonction 41,8 W.
Température de fonctionnement :	32 – 104 °F (0 °C – 40 °C)
Dimensions :	10 mm (W) x 430 mm (D) x 294 mm (H)
Poids :	7,7 Kg (16,98 lbs)

DEUTSCH

REGISTRIERKASSE: TECHNISCHE EIGENSCHAFTEN

Technische Eigenschaften

Im folgenden sind technischen Eigenschaften dieses Registrierkassenmodells zusammengestellt.

Typ:	Elektronische Registrierkasse mit Klappendrucker Klapp-Thermodrucker, 10 Abteilungsgruppen, 99 Abteilungen, 15 Kassierern, bis zu 3.000 PLU-Einstellungen. Interner Speicher des Elektronischen Journals mit max. 12.000 Zeilen, der durch ein Speichergerät erweitert werden. Herausziehbare Geldschublade.
Displays:	Raster 160x80, kippar, LCD-Bedienungsgerät, um mit Hilfe des Menüsystems zur Registrierkassenprogrammierung alle Transaktionsdaten anzuzeigen. 10-stelliger, alphanumerischer Kundenbildschirm. Symbole für Wechselgeld, Zwischensummen, Subtraktionen, Gesamtbeträge, Fremdwährungswerte, Abteilungsnummern und Artikelbestände, die angezeigt werden.
Kapazität:	8-stellige Eingabe und Ausgabe
Drucker:	Thermodrucker mit 24 Spalten und Papierschnellladen
Papier:	58,5 ± 0,5 mm Thermopapier
Batterien:	3 Standard "AA" Batterien zur Speicherhaltung bei Stromausfall
Batterie-Lebensdauer:	Bei normalem Gebrauch muss die Batterie einmal im Jahr ausgewechselt werden.
Technologie:	CMOS RAM.
Stromverbrauch:	Bereitschaft 12,1 W, in Betrieb 41,8 W.
Betriebs-temperatur:	32 – 104 °F (0 °C – 40 °C)
Abmessungen:	10 mm (W) x 430 mm (D) x 294 mm (H)
Gewicht:	7,7 Kg (16,98 lbs)

ESPAÑOL

DESCRIPCIONES Y SEGURIDAD DE LA CAJA REGISTRADORA

Características Técnicas

Se han incluido a continuación las características técnicas de este modelo de caja registradora.

Tipo:	Caja registradora electrónica con impresora térmica de pinza, 10 grupos de departamentos, 99 departamentos, 15 cajeros, hasta 3.000 entradas de PLU. Memoria interna de diario electrónico para un máximo de 12.000 líneas, ampliable a través de un dispositivo de memoria SD. Cajón de efectivo extraíble.
Pantallas:	LCD del operador de 160x80 puntos e inclinable para la visualización de todos los datos de transacciones con sistema de menús para la programación de la caja registradora. Pantalla alfanumérica de 10 dígitos para el cliente. Se muestran símbolos para cambio, subtotal, menos, total, valor de divisa extranjera, número de departamento y número de artículos.
Capacidad:	Introducción y lectura de 8 dígitos
Impresora:	Impresora térmica de 24 columnas por línea con carga del rollo "drop-in"
Soporte papel:	Papel térmico de 58,5 ± 0,5 mm.
Baterías:	3 baterías estándar formato "AA" que protegen el contenido de la memoria en caso de fallos de corriente.
Duración de las baterías:	Con un uso normal, es posible que necesite reemplazar las baterías una vez al año.
Tecnología:	CMOS RAM.
Cons. corriente:	Standby 12,1 W, Operando 41,8 W.
Temp. operativa:	32 – 104 °F (0 °C – 40 °C)
Dimensiones:	10 mm (W) x 430 mm (D) x 294 mm (H)
Peso:	7,7 Kg (16,98 lbs)

NEDERLANDS

SPECIFICATIES

Technische eigenschappen

Hieronder vindt u de technische eigenschappen van dit model kasregister.

Type:	Elektronisch kasregister met inklapbare thermische printer, 10 omzetgroepen, 99 warencategorieën, 15 medewerkers, max. 3.000 PLU instellingen. Intern geheugen Elektronisch Journaal max. 12.000 regels, uit te breiden met systeem voor geheugenopslag. Verwijderbare kassa-lade.
Displays:	LC Medewerkersdisplay, 160x80 dots, kantelbaar, voor weergave van alle transactiegegevens, met menusysteem voor programmeren van kasregister. Alfanumeriek Klantendisplay, 10 digits. Symboolweergave voor wisselen, sub totaal, minbewerkingen, totaal, wisselkoers vreemde valuta, warencategorienummer en artikelteller.
Capaciteit:	8 cijfers invoer en uitlezen.
Printer:	Thermisch, 24 tekens per regel met drop-in papiertoevoer.
Papier:	58,5 ± 0,5 mm rol thermisch papier
Batterijen:	3 standaard "AA" batterijen die de inhoud van het geheugen waarborgen bij stroom uitval.
Duur van batterijen:	Bij normaal gebruik dienen de batterijen jaarlijks vervangen te worden.
Technologie:	CMOS RAM.
Stroomverbruik:	Standby 12,1 W, bij gebruik 41,8 W.
Bedrijfs-temperatuur:	32 – 104 °F (0 °C – 40 °C)
Afmetingen:	10 mm (W) x 430 mm (D) x 294 mm (H)
Gewicht:	7,7 Kg (16,98 lbs)

PORTUGUÊS

ESPECIFICAÇÕES DA CAIXA REGISTRADORA

Características Técnicas

Abaixo estão descritas as características técnicas deste modelo de caixa registradora.

Tipo:	Caixa registradora electrónica com impressora térmica de abertura em forma de concha, 10 grupos de departamento, 99 departamentos, 15 funcionários, até 3.000 definições PLU. Memória electrónica com máximo de 12.000 linhas para Registo Electrónico, que pode ser aumentada através de dispositivo de armazenamento. Gaveta de dinheiro amovível.
Visores:	Visor LCD do operador 160x80 pontos, inclinável, permite visualizar todos os dados da transacção com menu de sistema para programar a caixa registradora. Visor alfanumérico de 10 dígitos para o Cliente. Símbolos para troca, subtotal, menos, total, valor em moeda estrangeira, número de departamento e contagem de artigos.
Capacidade:	Entrada e leitura de 8 dígitos
Impressora:	Impressora térmica de linhas a 24 colunas
Abastecimento de papel:	Papel térmico de 58,5 ± 0,5 mm.
Pilhas:	3 pilhas normais de formato "AA" que mantêm o conteúdo da memória no caso de falhas de corrente.
Duração das pilhas:	Em utilização normal, as pilhas apenas precisarão de ser substituídas uma vez por ano.
Tecnologia:	CMOS RAM.
Consumo de energia:	Em espera 12,1 W, Em Operação 41,8 W.
Temperatura de Operação:	32 – 104 °F (0 °C – 40 °C)
Dimensões:	10 mm (W) x 430 mm (D) x 294 mm (H)
Peso:	7,7 Kg (16,98 lbs)

DANSK

KASSEAPPARATETS SPECIFIKATIONER

Tekniske specifikationer

Nedenfor finder de kasseapparatets tekniske specifikationer.

Type:	Elektronisk kasseapparat med termisk Clamshell™ printer-mekanisme, 10 varegrupper, 99 varebetegnelser, 15 ekspedientnumre, op til 3.000 PLU opsætninger. Max 12.000-liniers Elektronisk Journal intern hukommelse, der kan udvides via et hukommelseslagringssoftware. Udtagelig kasseskuffe.
Displays:	160x80 punkts, vippelig operatør LCD-skærm, der viser alle transaktionsdata med et menusystem til kasseapparatsprogrammering. Et 10-cifret kunde alfanumerisk display. Symboler til byttepenge, subtotal, minus, total, fremmed valuta værdier, varenummer og synlig varetælling.
Kapacitet:	8-cifret indtastning og aflæsning
Printer:	24 kolonne linier termoprinter med drop-in papirfremføring.
Papir:	58,5 ± 0,5 mm thermal paper.
Batterier:	3 stk. standard AA batterier, der beskytter hukommelsen i tilfælde af strømsvigt.
Batteriets levetid:	Ved normalt brug, bør batteriet nok udskiftes én gang om året.
Teknik:	CMOS RAM.
Forbrug:	Standby 12,1 W, i drift 41,8 W.
Driftstemperatur:	32 – 104 °F (0 °C – 40 °C)
Mål:	10 mm (W) x 430 mm (D) x 294 mm (H)
Vægt:	7,7 Kg (16,98 lbs)

NORSK

KASSAAPPARATETS SPESIFIKKER

Tekniske karakteristikk

Nedenfor følger tekniske karakteristikk for dette kassaapparatet modell.

Type:	Elektronisk kassaapparat med termisk skriver, 10 avdelingsgrupper, 99 avdelinger, 15 ekspeditører, opp til 3 000 PLU-innstillinger. Internminne med elektronisk journal med maks. 12 000 linjer. Minnet kan ekspanderes ved minneslagringsanordningen. Avtakbar kassaskuff.
Displayer:	Operatørsdisplay 160x80 dot, som kan lenes for å vise all transaksjonsdata med menusystem for kassaapparatets programmering. Alfanymerisk kundedisplay med 10 tegn. Symboler for veksel, subtotal, minus, total, utenlandsk valutaverdi, avdelingsnummer og artikkelteller blir vist.
Kapasitet	8-siffrers inntasting og avlesing.
Skriver:	Termisk skriver med 24-kolumners linjer og papirlading av drop-type.
Papirforsyning	58,5 ± 0,5 mm termisk papir.
Batterier:	3 standardbatterier av størrelsen "AA" for å beskytte minnet ved strømvbrudd.
Batteriets levetid:	Ved normalt bruk, skal batteriene skiftes ut en gang hvert år.
Teknologi:	CMOS RAM.
Strømforbruk:	Ventemodus 12,1 W, Funksjon 41,8 W.
Funksjons-temperatur:	32 - 104 °F (0 °C - 40 °C)
Mål:	10 mm (B) x 430 mm (D) x 294 mm (H)
Vekt	7,7 Kg



FIGURES - IMAGES
ABBILDUNGEN - FIGURAS
AFBEELDINGEN - FIGURAS
FIGURER - BILDER

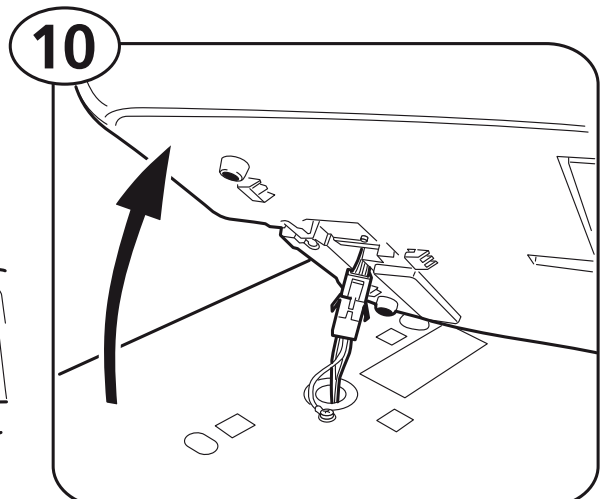
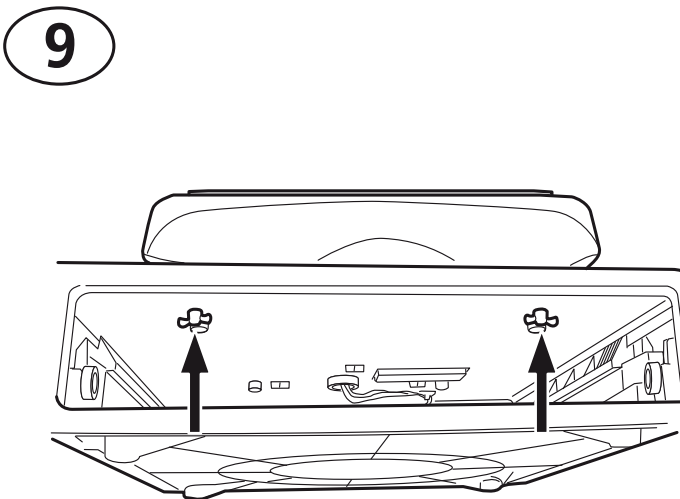
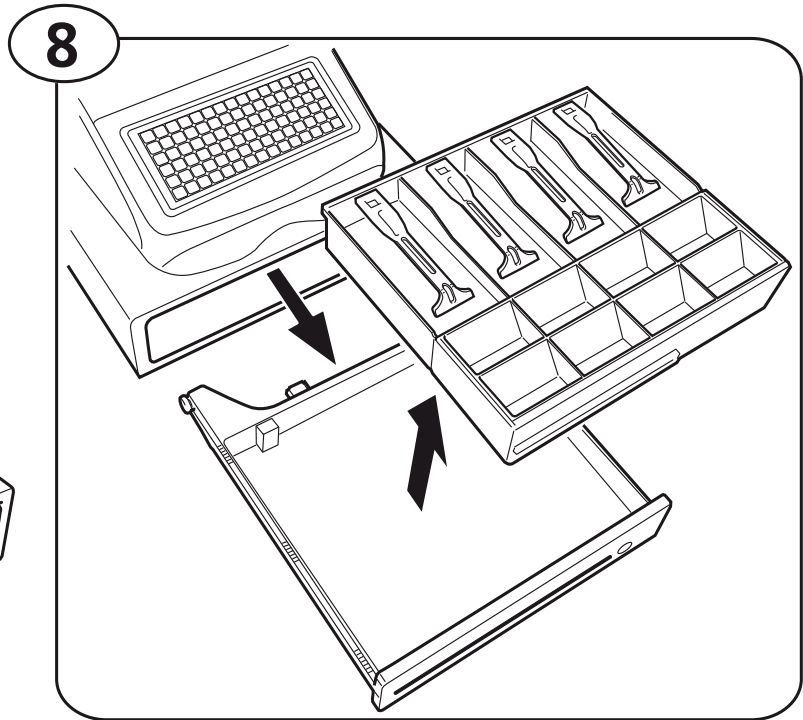
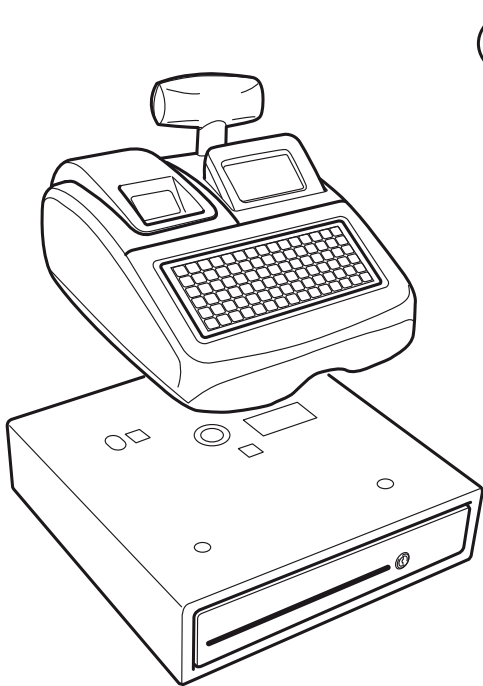
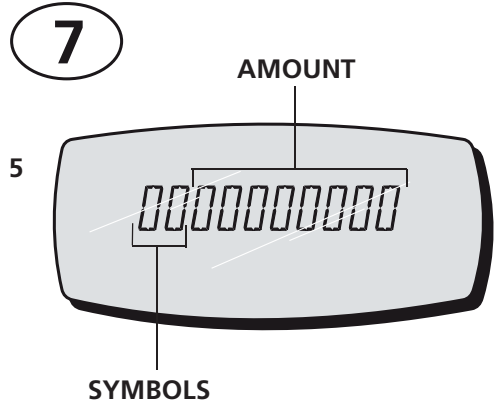
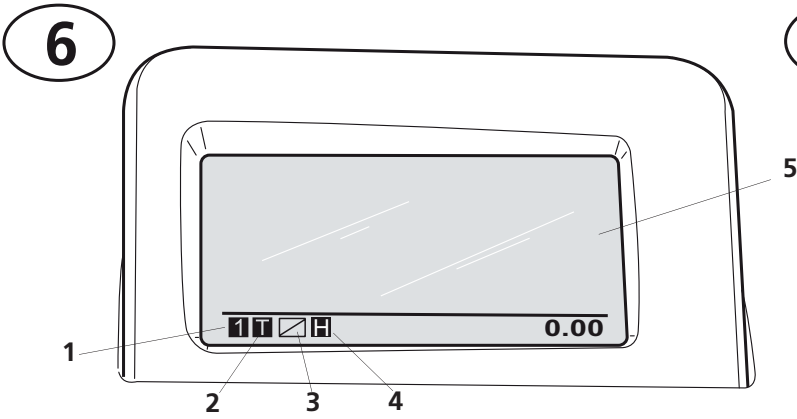

Code: 577500